

NOVÝ

TRANSIT CUSTOM



PRO[™]



Seznamte se s novým vozem Ford Transit Custom. Dodávkou, která je mnohem víc než jen dodávkou. Je to váš spolehlivý partner, který se vám snadno přizpůsobí, a je plný skvělých prvků, díky nimž je váš pracovní den mnohem efektivnější, ale i příjemnější.

SEZNAMTE SE S VOZY FORD TRANSIT CUSTOM

1 PROZKOUMEJTE

2 VYBERTE SI

3 PŘIZPŮSOBTE SI VŮZ

4 TECHNICKÉ ÚDAJE

5 KOUPEĚ

Zobrazené vozy obsahují výbavu na přání.

Vlevo: Transit Custom Van Limited L1 H1 (není k dispozici pro český trh, je dostupná verze Trend) s metalickým lakem karoserie Modrá Metallic (výbava na přání). Stupeň výbavy Limited je dostupný pro vícemístné provedení Kombi.

Vpravo: Transit Custom Van Limited L2 H1 (není k dispozici pro český trh, je dostupná verze Trend) s metalickým lakem karoserie Červená Artisan (výbava na přání) s pevným tažným zařízením (výbava na přání). Stupeň výbavy Limited a lak karoserie červená Artisan jsou dostupné pro vícemístné provedení Kombi.



1 PROZKOUMEJTE

VAŠE DALŠÍ SKVĚLÉ OBCHODNÍ ROZHODNUTÍ

Nový Transit Custom se vyznačuje výjimečným designem exteriéru i interiéru. Rafinovaný moderní vzhled udělá okamžitý a trvalý dojem na klienty a kolegy a přináší radost z podnikání.

Je to také chytrý vůz. Od inteligentních bezpečnostních systémů až po konektivitu vozového parku, vše bylo vyvinuto pro snadné používání. Umožňuje vám soustředit se na den, který máte před sebou.

Transit Custom Van Limited L1 H1 (není k dispozici pro český trh, je dostupná verze Trend) s nemetalickým lakem karoserie Bílá Frozen (výbava na přání). Stupeň výbavy Limited je dostupný pro vícemístné provedení Kombi.



1 PROZKOUMEJTE

CHYTRÁ ŘEŠENÍ, NIC SLOŽITÉHO

Nový Transit Custom byl navržen tak, abyste se v něm cítili jako doma. V interiéru se nachází důmyslné designové prvky doplněné prvotřídním čalouněním pro vytvoření příjemné atmosféry při cestování. Vše je přesně tam, kde by to mělo být – na dosah a se snadnou obsluhou prostřednictvím 13" dotykové obrazovky systému SYNC 4 nebo hlasového ovládání.

Nejnovější infotainment SYNC 4 (standardně pro všechny vozy) poskytuje důležité informace o vozidle, navigační systém (výbava na přání) a umožňuje vám užívat si svou oblíbenou zábavu. Navíc se můžete snadno bezdrátově připojit k vašemu chytrému telefonu Apple nebo Android.

*AGR (Aktion Gesunder Rücken = kampaň pro zdravá záda): Certifikace a doporučení od Association Forum Healthy Back – Better Living a Federal Association of German Back Schools. Další informace: AGR e.V., Stader Str. 6, D - 27432 Bremervörde, Německo, tel.: +49 4761/926 358 0.

Transit Custom Van Limited L1 H1 (není k dispozici pro český trh, je dostupná verze Trend) se systémem SYNC 4. Stupeň výbavy Limited je dostupný pro vícemístné provedení Kombi.

13" dotyková obrazovka ovládá řadu nástrojů konektivity včetně navigace, přepínání jízdních režimů vozidla a zábavy.

Zjednodušená přístrojová deska umožňuje snadnou lokalizaci a obsluhu mnoha systémů vozidla, např. klimatizace.

Ergonomická přední sedadla s certifikací AGR* jsou navržena ideálně pro vaše záda a pomáhají zajistit optimální pohodlí na dlouhých cestách (k dispozici pro sedadlo řidiče a samostatné sedadlo spolujezdce).



1 PROZKOUMEJTE

UŽIJTE SI PROSTOR

Transit Custom postavený na zcela nové platformě se vyznačuje impozantními a vylepšenými proporcemi a expresivním stylem, což společně usnadňuje každodenní život.

Nižší nástupní výška umožňuje pohodlnější nastupování a vystupování pro řidiče a spolucestující. Díky elektronické parkovací brzdě a na přání dostupné automatické převodovce umístěnými na sloupku je pohyb v přední části kabiny snazší a pohodlnější.

Zajíždění do garáže a vyjíždění z ní, doma nebo na pracovišti, je nyní také ještě snadnější. Celková výška vozidla byla snížena o 50 mm, díky čemuž je vůz nižší než dva metry (platí pro většinu konfigurací).

Jakmile nastoupíte, je na čase užít si jízdu. Díky přepracované kabině nyní působí Transit Custom více jako osobní vozidlo, přičemž zůstává zachována vynikající praktičnost.

Vozidlo je zobrazeno s příslušenstvím.

Transit Custom Van Limited L1 H1 (není k dispozici pro český trh, je dostupná verze Trend) se speciálním nemetalickým lakem karoserie Šedá Matter, metalickým lakem Červená Artisan a Modrá Metallic (výbava na přání). Stupeň výbavy Limited je dostupný pro vícemístné provedení Kombi, lak karoserie Šedá Matter je dostupný pro výbavové stupně Trail a Limited a lak karoserie Červená Artisan je dostupný pro výbavový stupeň Limited.



1 PROZKOUMEJTE

STVOŘEN PRO VELKÉ VÝZVY

Pro větší kontrolu nad řízením za náročných a nepředvídatelných podmínek je nový Transit Custom vybaven pohonem všech kol AWD. Od deštivých silnic až po šterkové cesty, sníh a led, AWD pomáhá udržet vozidlo bezpečně na každém povrchu. Vybírat si můžete z propracovaných naftových motorů s 8stupňovou automatickou převodovkou, hospodárného 136k motoru nebo ráznějšího 170k motoru, aby vyhovovaly potřebám vašeho podnikání.



Nová 8stupňová automatická převodovka

Zajišťuje výkon s vyšší plynulostí v plném rozsahu, napomáhá optimalizovat každodenní hospodárny provoz a v případě potřeby poskytne více točivého momentu.



Pevné a elektricky sklopné tažné zařízení

Tažné zařízení (výbava na přání) je ideální pro tažení velkých nákladů o hmotnosti až 2,8 tuny*. Bylo navrženo tak, aby bylo plně kompatibilní s elektrickým systémem vozidla.

*Při tažení nesmí být překročena přípustná hmotnost jízdní soupravy. Vozidlo je vyobrazeno s příslušenstvím.

Transit Custom Van Limited L1 H1 (není k dispozici pro český trh, je dostupná verze Trend) s metalickým lakem karoserie Stříbrná Moondust (za příplatek). Stupeň výbavy Limited je dostupný pro vícemístné provedení Kombi.





1 PROZKOUMEJTE

BEZPEČNOST BEREME VÁŽNĚ

Společnost Ford si uvědomuje, že vaše dodávka je vaše živobytí. Proto je pro Transit Custom dostupná řada bezpečnostních prvků.

Obvodový a prostorový alarm včetně zapouzdrěných zámků s dvojitým zamykáním, který obsahuje senzory v kabině i nákladovém prostoru.

Bezpečnostní zámky – společnost Ford Pro navázala spolupráci s firmou TVL™, předním inovátorem v oblasti zabezpečení vozidel, aby mohla zákazníkům nabídnout nejúčinnější bezpečnostní řešení přímo z výroby. Toto partnerství zajišťuje špičkové zabezpečení majetku a přináší jistotu, že Vaše vozidla i převážený náklad jsou v bezpečí. Bližší detaily k zámkům jsou dostupné dále v katalogu v sekci Přizpůsobte si vůz.

1 PROZKOUMEJTE

SÍLA NAFTY

Od výkonu a točivého momentu až po účinnost a kultivovaný projev, každý motor v naftové řadě motorů EcoBlue byl optimalizován tak, aby splňoval vaše nejnáročnější potřeby a emisní normu Euro 6.2. Řada s technologiemi pro úsporu paliva, které zahrnují* pneumatiky s nízkým valivým odporem a novou 8stupňovou převodovku, nabízí vyšší efektivitu než kdykoliv předtím.

HOSPODÁRNÝ

Vznětový motor 2.0 EcoBlue 110 k

Nabízí mimořádně úsporný provoz s vynikajícími jízdními vlastnostmi a kultivovaným chováním vozidla, aniž by se snížilo užitečné zatížení nebo výkon.



110 k, 81 kW, 310 Nm



FLEXIBILNÍ

Vznětový motor 2.0 EcoBlue 136 k

Nabízí vyvážený výkon a točivý moment potřebný ke zvýšení maximální přípustné hmotnosti jízdní soupravy bez zvýšení emisí.



136 k, 100 kW, 360 Nm



EFEKTIVNÍ

Vznětový motor 2.0 EcoBlue 150 k

Ideální, pokud máte pravidelně plný nákladový prostor nebo taháte lehčí až středně těžké náklady, se zajištěním optimální hospodárnosti. (Pouze s manuální převodovkou)



150 k, 110 kW, 360 Nm



VÝKONNÝ

Vznětový motor 2.0 EcoBlue 170 k

Nejvýkonnější motor v této řadě. Jeho výkonnostní vlastnosti jej předurčují pro přepravu těžkých nákladů a tažení, přičemž dosahuje vynikající účinnosti paliva. (Pouze s 8st. automatickou převodovkou)



170 k, 125 kW, 390 Nm



*Určitá výbava na přání a za příplatek nemusí být k dispozici u všech modelů. Další informace získáte v tabulkách technických údajů nebo od autorizovaného prodejce užitkových vozidel Ford.

Poznámka Další informace o hospodárnosti pohonných hmot a emisích získáte v části věnované specifikacím.

1 PROZKOUMEJTE

OBJEM NÁKLADOVÉHO PROSTORU A UŽITEČNÉ ZATÍŽENÍ

Flexibilní 2-3místný Transit Custom Van je k dispozici v řadě konfigurací, které budou vyhovovat vašim potřebám převážení nákladu. Ať už trávíte většinu času jízdou po městě nebo cestujete na delší vzdálenosti, díky možnosti volby počtu sedadel, délky rozvoru a užitečného zatížení bude Transit Custom ideálním vozem pro váš pracovní den.

Díky nákladovému prostoru o objemu 5,8 m³ (L1 H1) až 6,8 m³ (L2 H1) můžete snadno převážet buď tři europalety* u varianty L1 nebo až čtyři europalety u varianty L2.

*Standardní europaleta měří 1 200 mm x 800 mm x 144 mm.



L1

H1



L2

H1



PŘÍPUSTNÁ
HMOTNOST AŽ

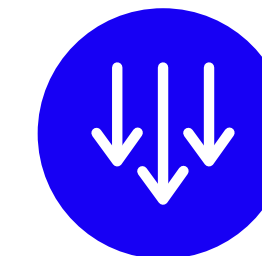

NOSNOST AŽ

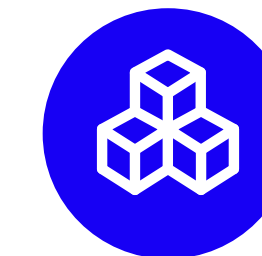

OBJEM AŽ

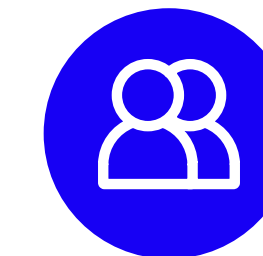

SEDADLA

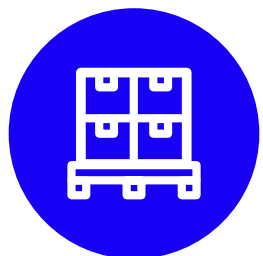

PALETY

L1 H1

3 225 KG

1 362 KG

5,8 M³

2-3

3

L2 H1

3 225 KG

1 316 KG

6,8 M³

2-3

4

1 PROZKOUMEJTE

PŘEPÍNATELNÉ JÍZDNÍ REŽIMY

Standardní nabídka jízdních režimů zahrnuje Normální, EKO a Kluzký povrch. Pro vozy s automatickou převodovkou je navíc dostupný režim Tažení/těžký náklad a pro vozy s AWD a mechanickým samosvorným diferenciálem mLSD režim Nezpevněná cesta. Systém upravuje odezvu plynu, řízení a chování vozu při řazení, aby bylo řízení v určitých podmínkách jednodušší. (Standardní výbava)



BEZKLÍČOVÝ VSTUP

Transit Custom vám usnadňuje život. Když přicházíte ke svému vozu, systém Ford KeyFree zjistí přítomnost pasivního klíče, i kdyby byl ve vaší kapse nebo tašce, a odemkne dveře. Ideální, když si nesete svou ranní kávu. (Výbava na přání)



ELEKTRONICKÁ PARKOVACÍ BRZDA

Stejně jako u prémiového vozidla, tlačítko uprostřed konzoly vám umožní bez problémů aktivovat parkovací brzdu bez nutnosti se po ní natahovat. Elektronická parkovací brzda navíc uvolňuje prostor v kabině a poskytne vám větší prostor pro snadnější průchod. (Standardní výbava)



1 PROZKOUMEJTE

STARTOVACÍ TLAČÍTKO

Když se usadíte, nemusíte hledat klíč zapalování. Jednoduše sešlápněte spojku (nebo brzdu v případě automatické převodovky), stiskněte startovací tlačítko Ford a jste připraveni vyrazit. (Standardní výbava)



LED SVĚTLOMETY

Transit Custom vypadá impozantně z každého úhlu, samozřejmě i zepředu. LED světlomety nabízí dokonalé osvětlení za všech podmínek. LED technologie denních světel mu dodává ještě dynamičtější vzhled. (Výbava na přání)

DVOUZÓNOVÁ AUTOMATIČKÁ KLIMATIZACE VČETNĚ ELEKTRICKÉHO PŘÍDAVNÉHO TOPENÍ

Řidič i spolujezdec na předním sedadle si mohou samostatně regulovat teplotu přesně podle svých potřeb, čímž je zaručeno ještě vyšší osobní pohodlí. (Výbava na přání)



1 PROZKOUMEJTE

SYSTÉM SYNC 4

SYNC 4 se intuitivně zapojí do vašeho světa prostřednictvím na šířku orientovaného 13" dotykového displeje. Bezdrátové systémy Apple CarPlay a Android Auto* vám poskytnou snadný přístup k hudbě, mapám a také k některým z vašich oblíbených aplikací. Systém je možné pohodlně ovládat dotykovým gestem ruky nebo pomocí hands-free hlasového ovládání, což vám umožňuje bezpečněji diktovat textové zprávy nebo mluvit s kolegy, rodinou a přáteli.

Connected Nav† (využívá předplatné**) vám umožňuje efektivnější plánování vašich cest díky poskytování dopravních informací v reálném čase, informací o počasí, zastávkách za účelem tankování, cenách paliva a dostupnosti parkování v cíli vaší cesty.

Díky softwarovým aktualizacím se váš vůz průběžně vyvíjí. Cloudové připojení vozu umožňuje bezdrátové aktualizace softwaru, které budou časem přinášet nové funkce a vylepšovat ty stávající. Aktualizace jsou rychlé a snadné. Často probíhají automaticky na pozadí, aniž byste si jich všimli. Nebudou vás tedy nijak omezovat při používání vozidla.

Poznámka Navigace je dostupná s vybranými sadami Technology u všech vozidel vybavených systémem SYNC 4.

Poznámka Plné propojení jednotky SYNC 4 a chytrého telefonu je k dispozici pouze u verzí iPhone 5/Android 5.0 (Lollipop) nebo vyšších. Některé funkce systému SYNC 4 vyžadují datové připojení, mohou tedy vyžadovat poplatky za mobilní data. Nejnovější informace o dostupnosti aplikací Apple CarPlay a Android Auto na trhu, najdete na oficiálních webových stránkách aplikací.

*Nenechte se za jízdy rozptylovat. Kde je to možné, používejte funkce ovládané hlasem; nepoužívejte při řízení přenosná zařízení. Pokud je vozidlo v pohybu, některé funkce mohou být uzamknuty. Ne všechny funkce jsou kompatibilní se všemi telefony.



†Po počátečním omezeném zkušebním období se za navigaci s připojením hradí předplatné. Navigace s připojením využívá data připojeného vozidla (např. údaje o řízení a umístění vozidla) sdílené prostřednictvím FordPass Connect. Sdílení údajů se společností Ford je možné spravovat prostřednictvím nastavení ve vozidle, může to však mít dopad na dostupnost služeb. Délka bezplatného zkušebního období předplatného Connected Nav se může změnit.

**Od data zahájení záruky, bezplatné období po omezenou dobu.

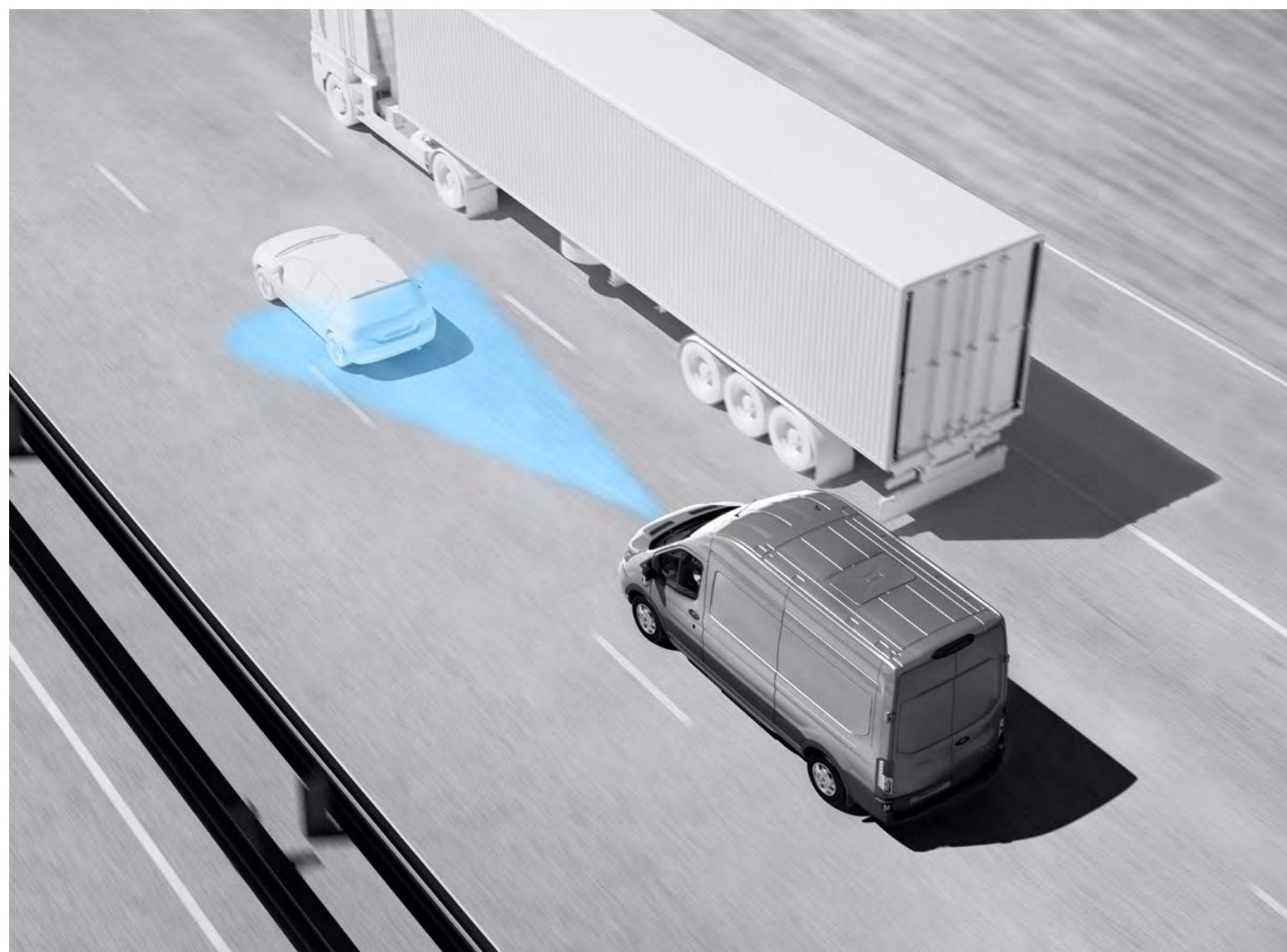

INTELIGENTNÍ ADAPTIVNÍ TEMPOMAT⁰¹⁾

Tento užitečný systém pomáhá překonávat stres z hustého provozu. Využívá informace ze satelitní navigace spolu s funkcí rozpoznávání dopravních značek⁰¹⁾ pro zjištění aktuální nejvyšší povolené rychlosti. Systém poté může automaticky přizpůsobit rychlost vozidla, aby nedošlo k překročení nejvyšší povolené rychlosti. (Výbava na přání)

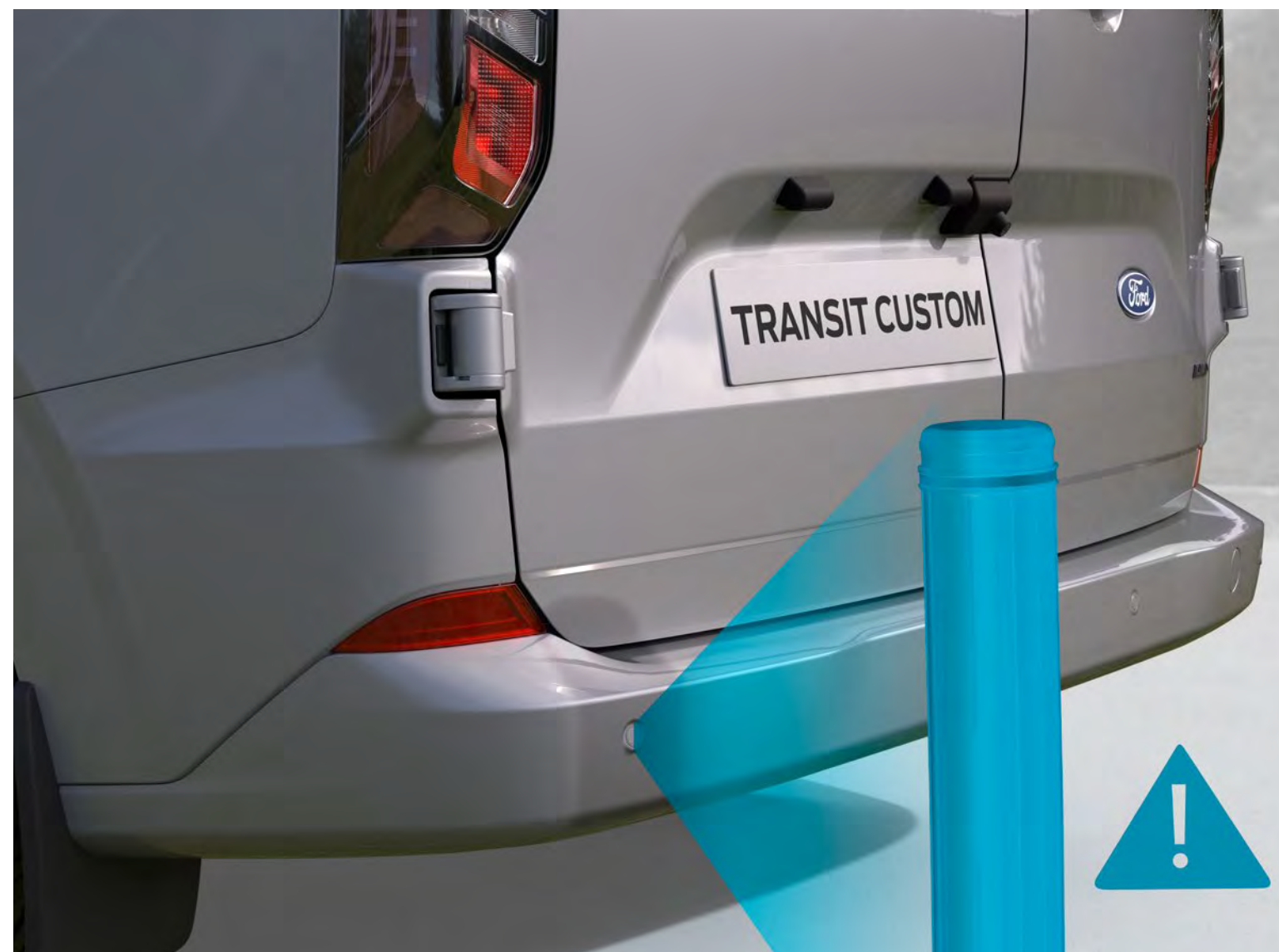

PŘEDNÍ A ZADNÍ PARKOVACÍ SENZORY⁰¹⁾

Transit Custom je skvěle vypadající vozidlo a my vám chceme pomoci jeho vzhled zachovat. Parkovací senzory vám pomáhají odhadnout vzdálenost mezi vaším vozidlem a případnými překážkami. Pokud senzory detekují přítomnost nějakého objektu, aktivuje se zvukové varování, jehož hlasitost se při přibližování k objektu zvyšuje. (Standardní výbava)

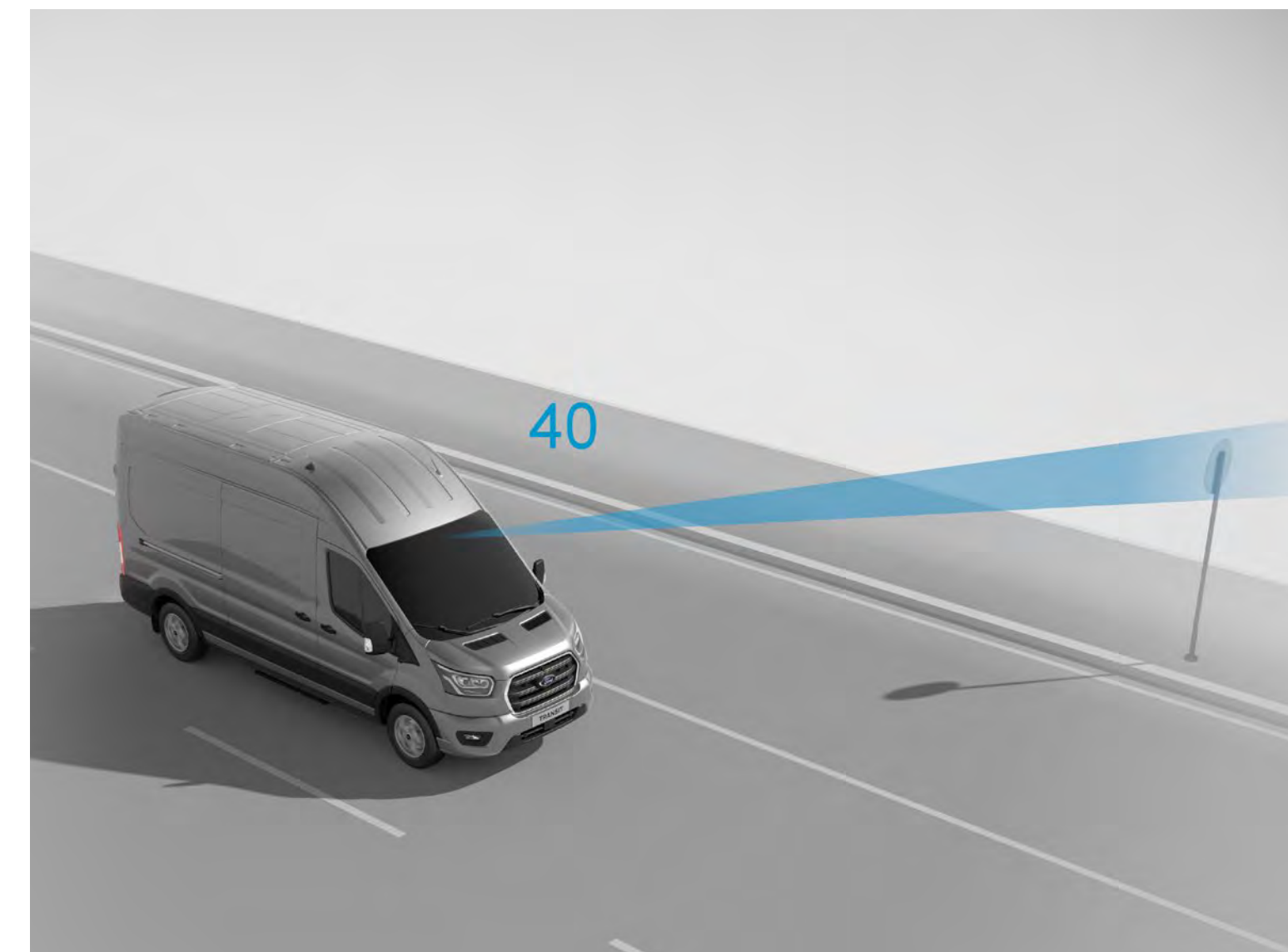

ROZPOZNÁVÁNÍ DOPRAVNÍCH ZNAČEK⁰¹⁾

Ať jsou dopravní značky na straně silnice nebo nad ní, ať jsou pevné nebo dočasné, funkce rozpoznávání dopravních značek⁰¹⁾ je schopna je rozpoznat. Ikona příslušné značky povolené rychlosti nebo zákazu předjíždění se zobrazí na přístrojové desce a změní se pokaždé, když se nejvyšší povolená rychlost změní, díky čemuž jste na každé cestě plně informováni. (Standardní výbava)

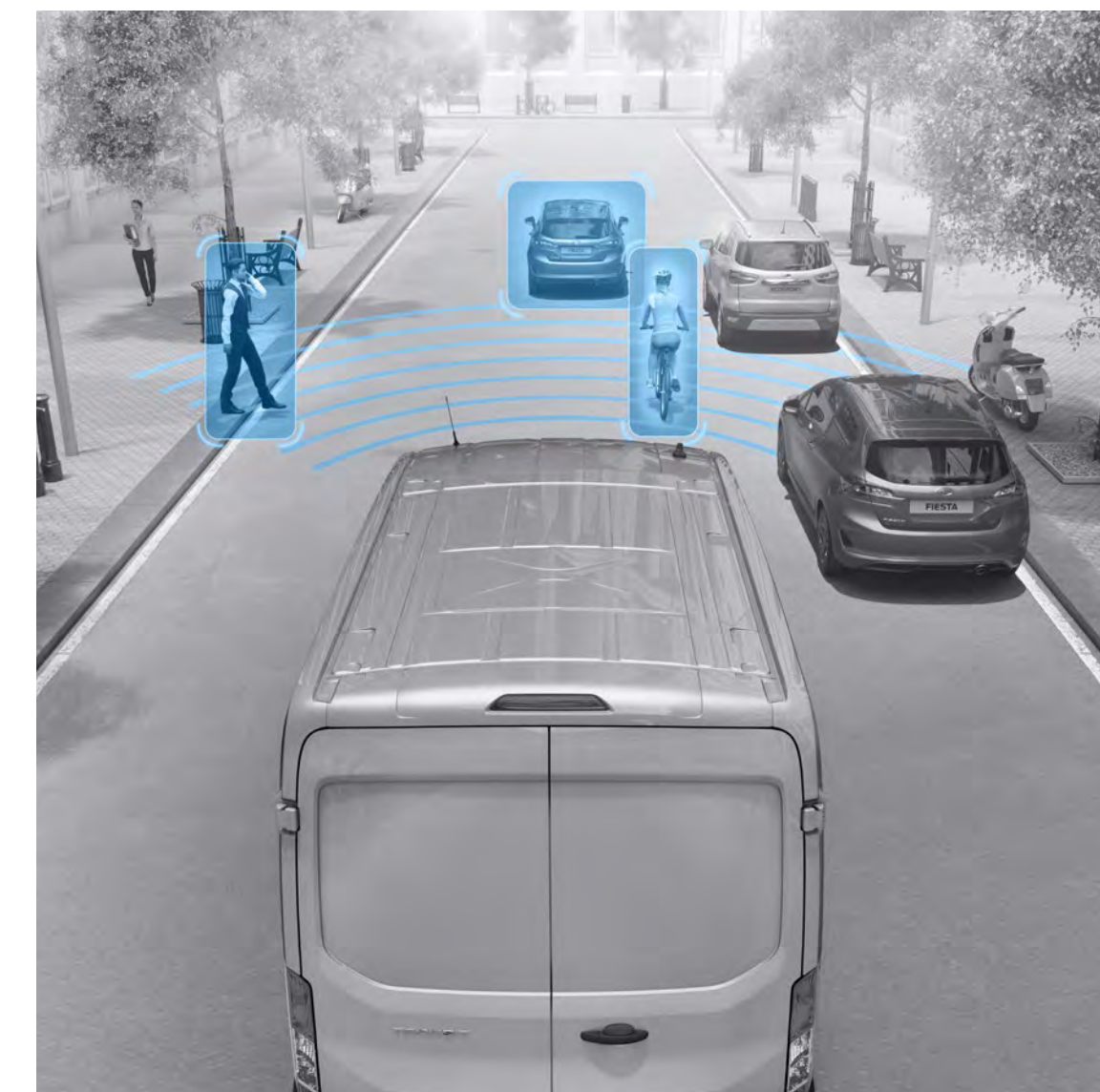
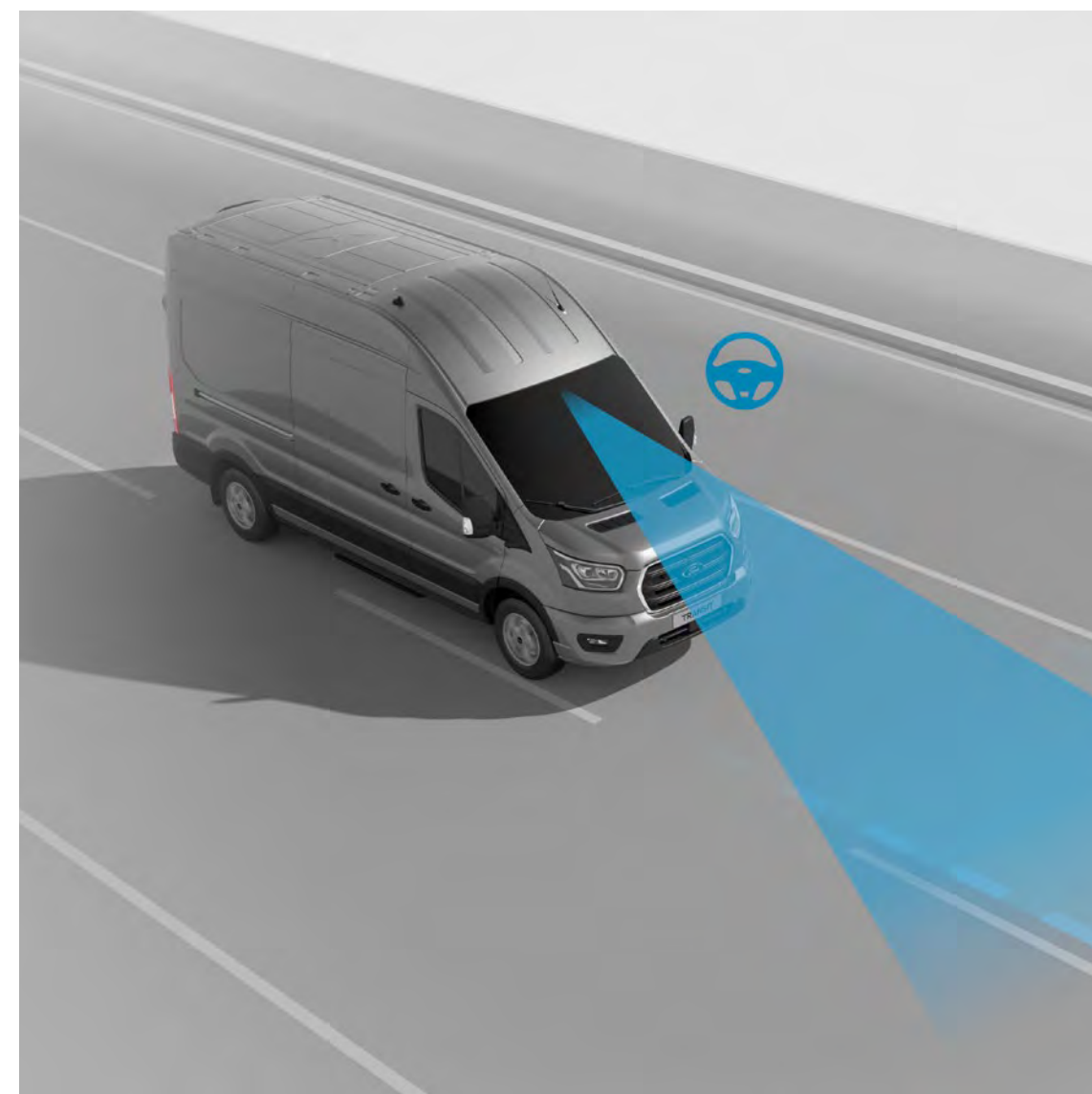
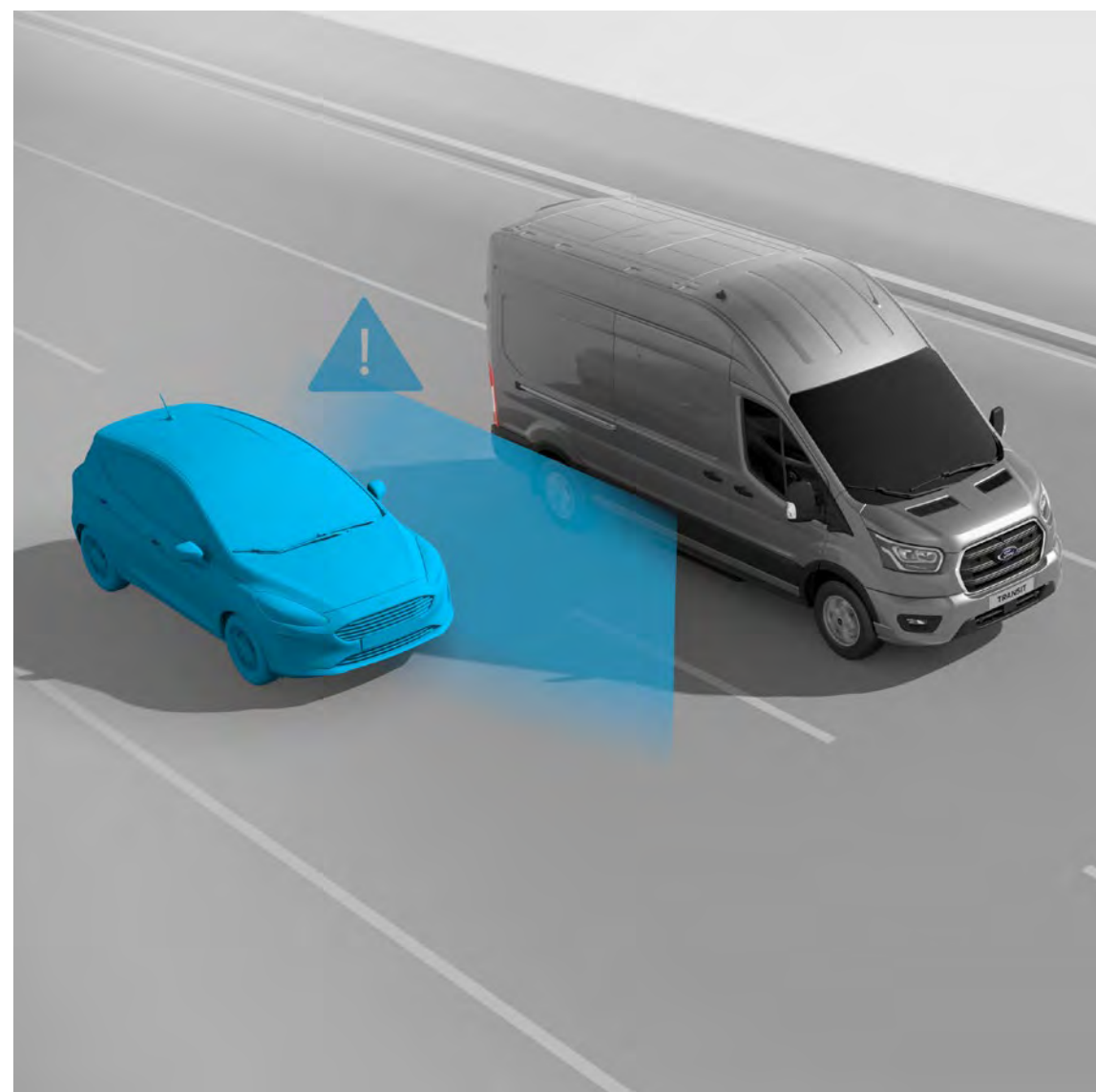

ELEKTRONICKÝ STABILIZAČNÍ SYSTÉM (ESP)⁰²⁾

Když se odchýlíte od zvoleného jízdního pruhu, systém se vás snaží udržet ve stopě automatickou regulací brzdění a výkonu motoru. Kontrola trakce⁰²⁾ rovněž pomáhá eliminovat nadměrný prokluz kol pro optimální přilnutí. (Standardní výbava)

SYSTÉM HLÍDÁNÍ MRTVÉHO ÚHLU⁰²⁾

Tento bezpečnostní systém využívá radarové senzory a snímá prostor kolem vás. Když do vašeho mrtvého úhlu vjede vozidlo, rozsvítí se ve vnějším zpětném zrcátku na odpovídající straně výstražná kontrolka, a pokud zrovna chcete změnit jízdní pruh, systém váš vůz jemně navede zpět do výchozího jízdního pruhu. (Výbava na přání)

ASISTENT PRO JÍZDU V PRUZÍCH⁰²⁾

Systém varování před opuštěním jízdního pruhu⁰²⁾ zjistí přiblížení k dělicím a vodicím čarám bez zapnutého směrového světla a na tuto skutečnost upozorní vibracemi volantů. Pokud nezareagujete, systém pro automatické navrácení do jízdního pruhu vám pomůže udržet vozidlo v označeném jízdním pruhu. (Standardní výbava)

ASISTENT PRO KŘÍŽOVATKY POMÁHÁ S ROZPOZNAVÁNÍM CHODCŮ⁰²⁾

Tento bezpečnostní systém využívá radarové senzory a snímá prostor kolem vás. Když do vašeho mrtvého úhlu vjede vozidlo, rozsvítí se ve vnějším zpětném zrcátku na odpovídající straně výstražná kontrolka. (Výbava na přání)

1 PROZKOUMEJTE

FORDPASS PRO

Bez ohledu na to, zda pracujete s jedním vozidlem, nebo jich provozujete pět, díky aplikaci FordPass Pro získáváte přístup k nástrojům, které vám pomáhají sledovat stav a kondici vašeho vozového parku, jeho zabezpečení a hladký provoz. Jednoduše si stáhněte zdarma aplikaci FordPass Pro z App Store nebo Google Play.



Výstrahy týkající se stavu vozidla

Dostávejte upozornění na klíčové informace o stavu vozidla, jako je stav oleje nebo tlak v pneumatikách.



Stav vozového parku na mapě

Na začátku a na konci pracovního dne zkontrolujte provozní stav všech svých vozidel na jediné mapě.



Nastartování na dálku*

Funkce nastartování na dálku je ideální pro chladná a mrazivá rána, kdy vám umožní nastartovat motor a odmrázit čelní sklo před začátkem pracovního dne.



Dálkové zamykání a odemykání

Zkontrolujte, zda je vozidlo zabezpečeno, a navíc jej na dálku zamkněte nebo odemkněte – včetně samostatného zónového odemykání pro dveře kabiny a nákladového prostoru.



Silniční asistenční služba

Udržujte svůj vozový park v provozu s pomocí silniční asistenční služby, kdykoli a kdekoli ji potřebujete (k dispozici pouze s aktivním plánem Silniční asistenční služby).



Online objednávání servisu

Ověřte si dostupnost vašeho prodejce a objednejte si servis přímo v aplikaci.

FordPass Pro je bezplatná aplikace, kompatibilní s vybranými platformami chytrých telefonů a je možné si ji stáhnout. Budoucí funkce mohou být zpoplatněny a mohou vznikat poplatky za zprávy a data. Služba FordPass Pro je k dispozici na vybraných trzích. Podrobnosti vám sdělí prodejce vozů Ford.

*U vybraných provedení.

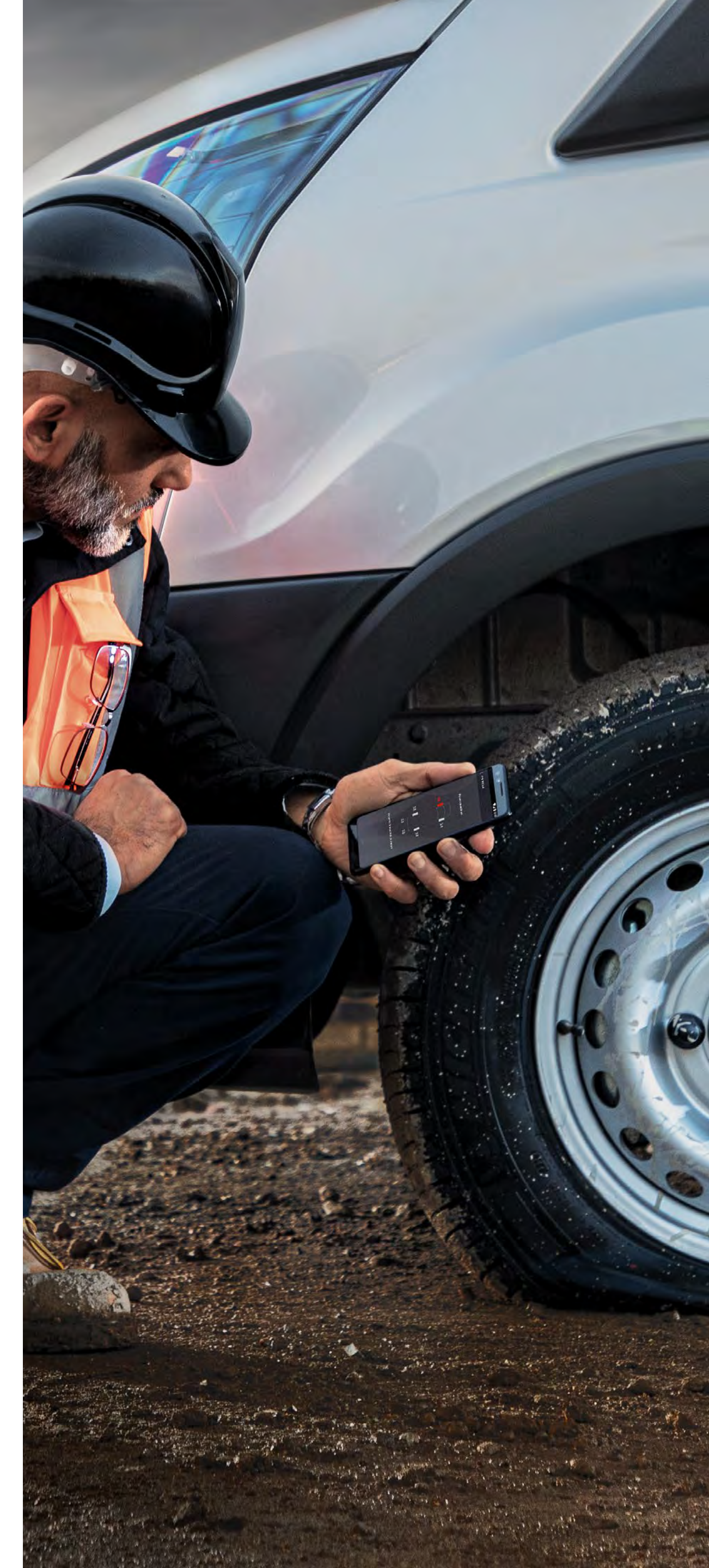

2

VYBERTE SI

Dostupný ve dvou délkách rozvoru, se širokým výběrem motorů a možnostmi různých konfigurací interiéru, což maximálně usnadňuje výběr toho správného vozu přesně pro vás.



Trend

Výbavový stupeň Trend je standardně vybaven automatickou klimatizací, předními a zadními parkovacími senzory, zadní parkovací kamerou, systémem SYNC 4 s 13" dotykovým displejem a částečně lakovanými nárazníky v barvě karoserie. K dalším unikátním výbavovým stupňům Trail a Limited naleznete bližší informace v ceníku.

PŘEHLED MODELŮ

2 VYBERTE SI TREND

Hlavní prvky exteriéru:

- 16" ocelová kola s plnými kryty kol
- Zadní parkovací kamera
- Přední a zadní parkovací senzory
- Vyhřívané čelní sklo
- Vnější elektricky ovládaná a vyhřívána zpětná zrcátka
- Automatické halogen/LED světlomety s automatickým přepínáním dálkových světlometů
- Automatické stěrače s dešťovým senzorem
- Boční posuvné dveře vpravo
- Závěsné dveře vzadu otevíratelné do 180°
- Monitoring tlaku v pneumatikách

Hlavní prvky interiéru:

- SYNC 4 s 13" dotykovým displejem, rádio DAB / DAB+, bezdrátové připojení funkcí

Android Auto a Apple CarPlay

- Startovací tlačítko
- Tempomat
- Vestavěný 5G modem umožňující vzdálené ovládání vozu
- Systém Pre-Collision Assist
- Asistent pro jízdu v pruzích
- Funkce rozpoznávání dopravních značek omezujících rychlost a předjíždění
- Inteligentní asistent rychlosti
- Elektronická parkovací brzda
- Elektricky ovládaná přední okna, u řidiče s funkcí stažení/vytažení jedním stisknutím
- Ocelová neprosklená přepážka
- LED osvětlení nákladového prostoru
- Oka na uchycení nákladu – 6 ks pro L1, 8 ks pro L2

VÝBAVOVÉ STUPNĚ

Motory

Vznětové

- 2.0 EcoBlue 110 k (81 kW) 6st. manuální převodovka, pohon předních kol
- 2.0 EcoBlue 136 k (100 kW) 6st. manuální převodovka, pohon předních kol
- 2.0 EcoBlue 136 k (100 kW) 8st. automatická převodovka, pohon předních kol
- 2.0 EcoBlue 136 k (100 kW) 8st. automatická převodovka, pohon všech kol AWD
- 2.0 EcoBlue 150 k (110 kW) 6st. manuální převodovka, pohon předních kol
- 2.0 EcoBlue 170 k (125 kW) 8st. automatická převodovka, pohon předních kol
- 2.0 EcoBlue 170 k (125 kW) 8st. automatická převodovka, pohon všech kol AWD



Automatická klimatizace vpředu

Sedadlo řidiče podélně nastavitelné,
dvojsedadlo spolujezdce

Uzamykatelná přihrádka před
spolujezdcem

3

PŘIZPŮSOBTE SI VŮZ

Bud'te kreativní nebo slad'te své vozidlo s image vaší firmy díky výběru moderních i klasických barev.



Červená Artisan†

Metalický lak karoserie*

BARVY KAROSERIE



Modrá Blazer

Nemetalický lak karoserie



Černá Agate

Metalický lak karoserie*



Šedá Magnetic

Metalický lak karoserie*



Bílá Frozen

Nemetalický lak karoserie



Modrá Metallic

Metalický lak karoserie*



Stříbrná Moondust

Metalický lak karoserie*



Červená Race

Nemetalický lak karoserie



Šedá Matter†

Speciální nemetalický lak karoserie*

Poznámka Použité snímky vozidel slouží pouze pro ilustraci odstínů barev karoserie a nemusí přesně odpovídat aktuální specifikaci nebo dostupnosti produktu na některých trzích. Barvy karoserie a čalounění v tomto katalogu se mohou lišit od skutečných barev v důsledku omezení barevné kalibrace displeje.

*Speciální nemetalické a metalické barvy karoserie jsou dostupné za příplatek.

†Budou dostupné pro vyšší výbavové stupně Limited nebo Trail.

3 PŘIZPŮSBTE SI VŮZ

ODOLNOST V KAŽDÉM DETAILU

Exteriér nového vozu Transit Custom získal několikafázovým procesem lakování na odolnosti.

Díky vstříkování vosku do ocelových částí karoserie či odolné horní vrstvě nátěru, novým materiálům a postupům aplikace bude váš vůz vypadat dobře i za několik let.

A záruka 12 let proti prorezavění karoserie vám dodá potřebný klid.

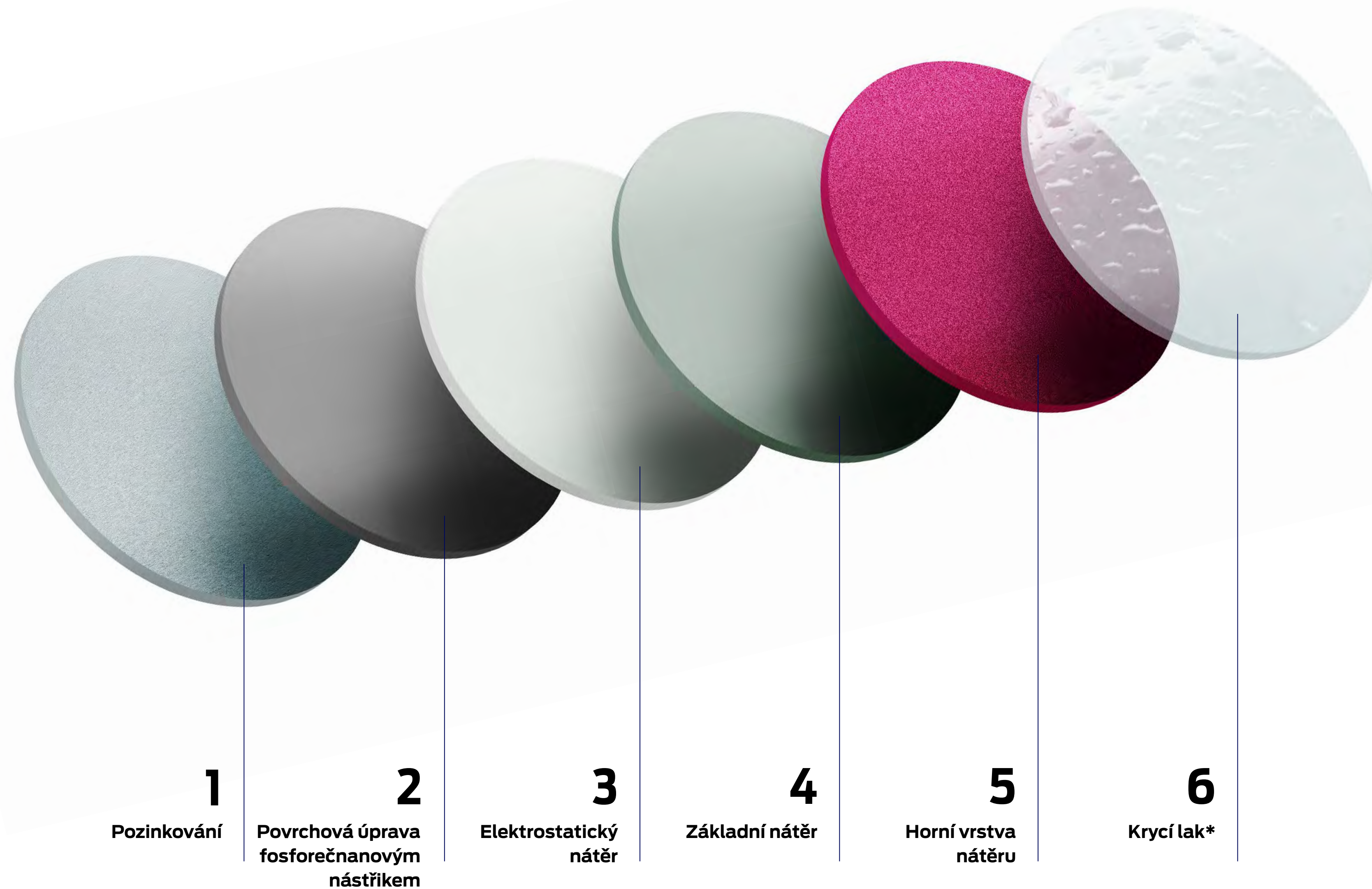

*Kromě barvy Bílá Frozen.

3 PŘIZPŮSOBTE SI VŮZ

ČALOUNĚNÍ



**Tmavé látkové potahy Plus v barvě Black Onyx/
City**
Standardně pro Trend



**Tmavé vinylové potahy Diamond Tech Emboss v
barvě Black Onyx/Luxury**
Za příplatek pro Trend



3 PŘIZPŮSOBTE SI VŮZ

VÝBAVA NA PŘÁNÍ A PŘÍSLUŠENSTVÍ

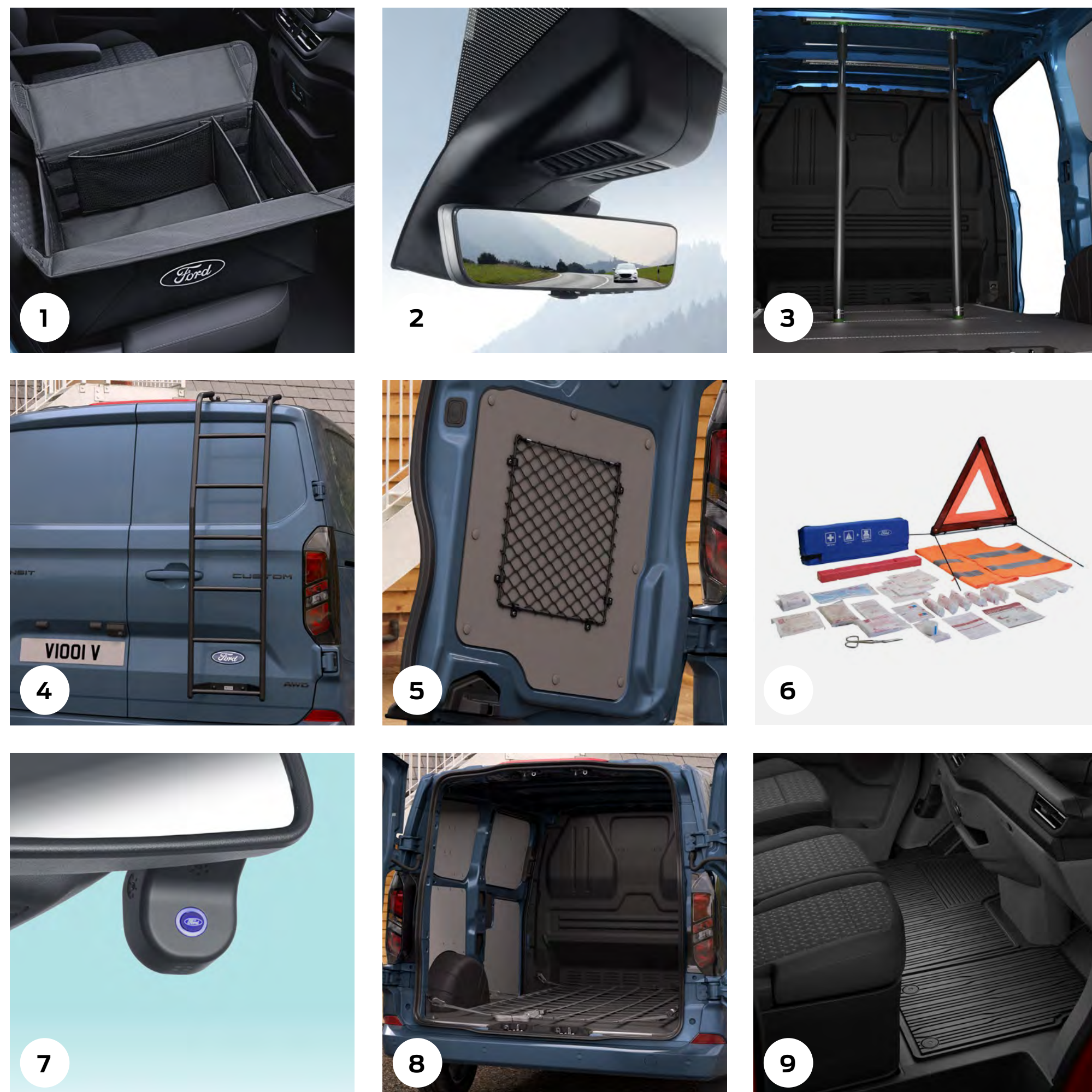

Další příslušenství naleznete na adrese www.prislusenstvi-ford.cz

Chcete-li se seznámit s nabídkou zboží značky Ford – od oděvů po lifestylové výrobky a cestovní produkty – navštivte stránky www.fordlifestylecollection.com/cz

- 1 Skládací organizér
- 2 Digitální vnitřní zpětné zrcátko
- 3 Rozpěrné tyče
- 4 Zadní žebřík*
- 5 Sada sítí do nákladového prostoru (zadní dveře nákladového prostoru)*
- 6 Povinná výbava

- 7 Palubní kamera
- 8 Horizontální síť*
- 9 Gumové rohože
- 10 Dřevěná podlahová krytina nákladového prostoru*
- 11 Integrovaný sklopný střešní nosič*
- 12 Regálový systém**

13 Pevné tažné zařízení*

*Výbava na přání a příslušenství. **Dostupný později.

Položky objednané jako výbava na přání budou nainstalovány ve výrobě. Pokud budou objednané jako příslušenství, jejich instalaci provede obchodní zastoupení. Výbava na přání a příslušenství mohou ovlivňovat spotřebu paliva vašeho vozidla.



DŘEVĚNÁ PODLAHOVÁ KRYTINA NÁKLADOVÉHO PROSTORU

Tato lehká a odolná podlaha o tloušťce 12 mm nabízí výhody jako odolnost proti vlhkosti a protiskluzovou povrchovou úpravu. (Výbava na přání)

- Pomáhá chránit nákladovou plochu při nakládání, vykládání nebo přepravě nákladu



DŘEVĚNÁ PODLAHOVÁ KRYTINA NÁKLADOVÉHO PROSTORU S INTEGROVANÝMI KOTEVNÍMI LIŠTAMI

K základní dřevěné podlahové krytině nabízí tato výbava zajištění vašeho nákladu pomocí deseti posuvných ok v podlaze. Obsahuje tři integrované kotevní lišty s max. zatížením 500 daN. (Výbava na přání)

- Lehká a odolná krytina o tloušťce 12 mm, odpuzující vlhkost a s protiskluzovou úpravou obsahuje posuvná oka pro uchycení nákladu



OCHRANA NÁKLADOVÉHO PROSTORU PLUS

Ochrana nákladového prostoru PLUS obsahuje odolnou dřevěnou podlahovou krytinu nákladového prostoru s třemi kotevními lištami v podlaze (max. zatížení 500 daN), boční obložení v plné výšce, 4 boční kolejnice s 10 posuvnými oky pro ukotvení nákladu. (Výbava na přání)

- Zajištění nákladu na podlaze a rovněž na pevných postranních kotevních lištách
- Podlaha má tloušťku 12 mm, odpuzuje vlhkost a má protiskluzovou úpravu



SADA SÍTÍ PRO UCHYCENÍ NÁKLADU

Tento lehký systém nákladových sítí poskytuje jednoduché řešení pro zajištění nákladu. Díky snadnému upevnění horizontální sítě k bočním upevňovacím bodům představuje ideální řešení pro kuréry a poskytovatele doručovacích služeb. Dále jsou dostupně vertikální stítě pro uchycení nákladu na zadní dveře s parametry níže. (Výbava na přání)

- Maximální nosnost 5 kg na vertikální síť
- Velikost: 356 mm x 358 mm



BOČNÍ KOLEJNICE

Boční kolejnice jsou upevněny horizontálně ve středové poloze po obou stranách nákladového prostoru, což umožňuje zabezpečení nákladu. (Příslušenství)

- Zahrnuje modrý box na zadržení nákladu s ráčnovými pásy, úchytnými lany s háky, vše zabalené v malé tašce
- Zahrnuje vázací kroužky pro uvázání nákladu



SADA OSVĚTLENÝCH A NEOSVĚTLENÝCH STROPNÍCH KOTEVNÍCH LIŠŤ

Vytváří optimální pracovní podmínky díky jasnému přehledu o nářadí a nákladu, ve dne i v noci. (Výbava na přání a příslušenství)

- Poskytuje více možností a kotevních bodů pro zajištění nákladu
- 1 osvětlená (LED) a 2 neosvětlené střešní lišty na nákladový prostor



INTEGROVANÝ SKLOPNÝ STŘEŠNÍ NOSIČ

Přepravujte náklad snadno. Robustní, lehký, aerodynamický, umožňuje složení naplocho (pokud není používán) a je kompatibilní se střešním příslušenstvím Thule®*. (Výbava na přání a příslušenství)

- Max. nosnost 155 kg při použití tří příčníků
- Max. nosnost 75 kg při použití dvou příčníků

PEVNÉ A ELEKTRICKY SKLOPNÉ TAŽNÉ ZAŘÍZENÍ

Řada tažných zařízení Ford, vyrobených speciálně pro váš vůz a navržených pro plnou kompatibilitu a integraci s elektrickým systémem vašeho vozidla, nabízí řadu odolných řešení pro vaše obchodní potřeby. (Výbava na přání a příslušenství)

*Informace o položkách na něž se vztahuje záruka od jiného dodavatele, naleznete na poslední straně.

Položky objednané jako výbava na přání budou nainstalovány ve výrobě. Pokud budou objednány jako příslušenství, jejich instalaci provede obchodní zastoupení. Výbava na přání a příslušenství mohou ovlivňovat spotřebu paliva vašeho vozidla.

3 PŘIZPŮSOBTE SI VŮZ

VÝBAVA NA PŘÁNÍ A PŘÍSLUŠENSTVÍ



REGÁLOVÝ SYSTÉM

Přizpůsobte si nákladový prostor vašim konkrétním potřebám díky na míru řešenému lehkému regálovému systému pro převoz nákladu nebo nářadí pro práci. (Příslušenství se připravuje)



OCHRANNÁ MŘÍŽ ZADNÍHO OKNA

Pomáhá zabránit případnému poškození okna z vnitřního prostoru vozidla, aniž by bránila výhledu řidiče. (Výbava na přání)



ZADNÍ ŽEBŘÍK

Umožňuje rychlý a snadný přístup k předmětům uloženým na střeše. (Výbava na přání)

- Vysoká kvalita a odolnost vůči korozi
- Maximální nosnost 125 kg



PŘÍDAVNÝ ZÁMEK DEADLOCK

DeadLock je robustní a spolehlivý přídatný zámek, který funguje nezávisle na standardním zamykacím systému vozidla. Je umístěn na předních dveřích a funguje pomocí mechanismu, kdy se po otočení vysokobezpečnostního klíče zasune západka do speciálně navrženého pouzdra.

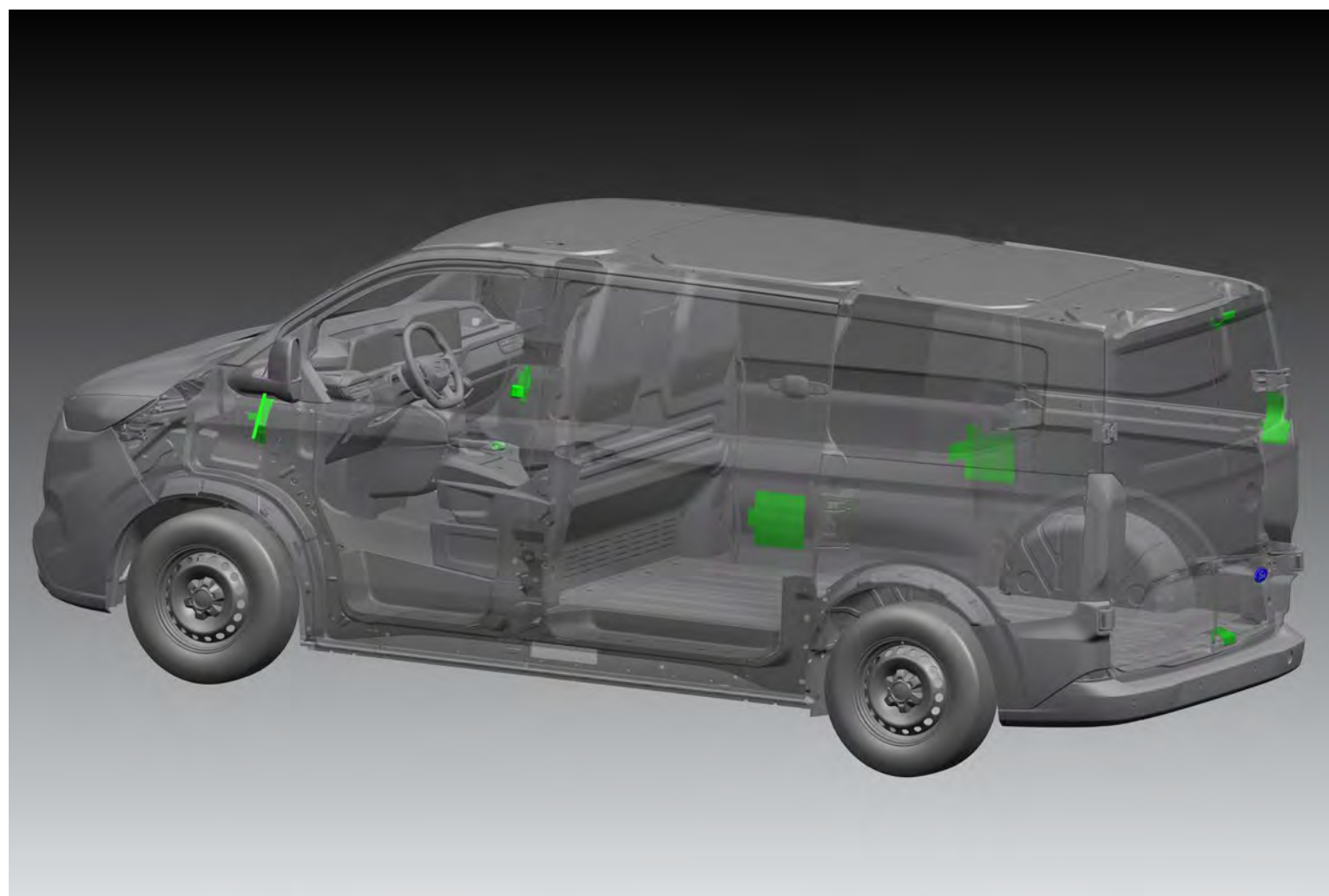

SADA DEADLOCK

Dodejte kabině i nákladovému prostoru vyšší úroveň zabezpečení sadou bezpečnostních prvků ze sady DeadLock.

- Přední dveře – obsahují zámek Replock na straně řidiče, zámky DeadLock a ochranu kabelů Loom Guard
- Boční posuvné dveře – obsahují kryt západky Latch Shield podle počtu dveří
- Zadní dveře nákladového prostoru – obsahují kryt západky Latch Shield a ochranu kabelů Loom Guard

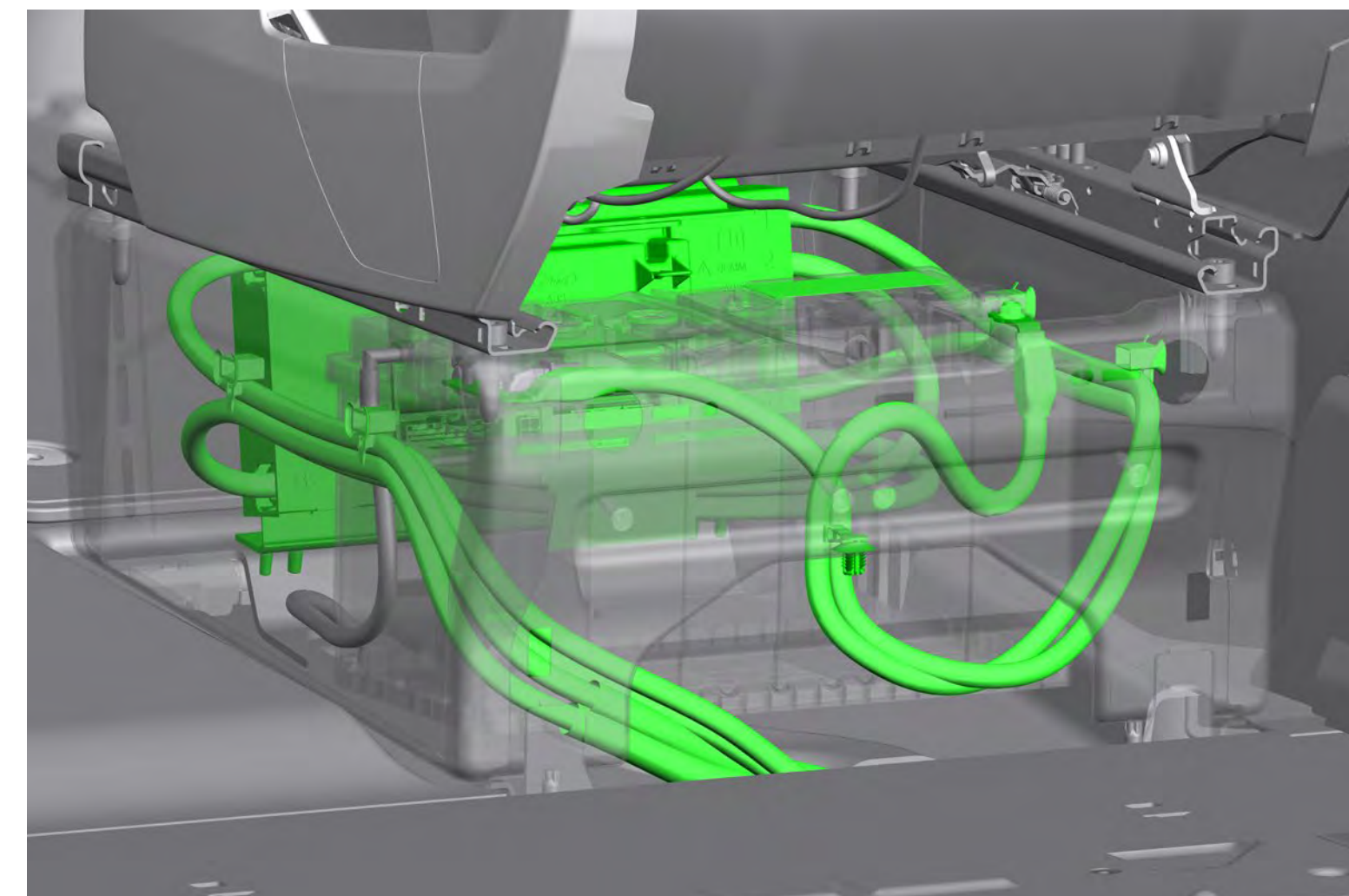

INTELIGENTNÍ POJISTKOVÁ SKŘÍŇ

Speciálně pro přestavby, kde je namontováno další vybavení, které vyžaduje samostatné chráněné napájení. Inteligentní pojistková skříň kombinuje několik funkcí v jedné praktické výbavě, včetně vysokoproudové pojistkové skříňky, ochrany proti přetížení napětí baterie a dělené nabíjení baterie. Pojistková skříň je rovněž konfigurovatelná s 8 vstupy a 8 výstupy.

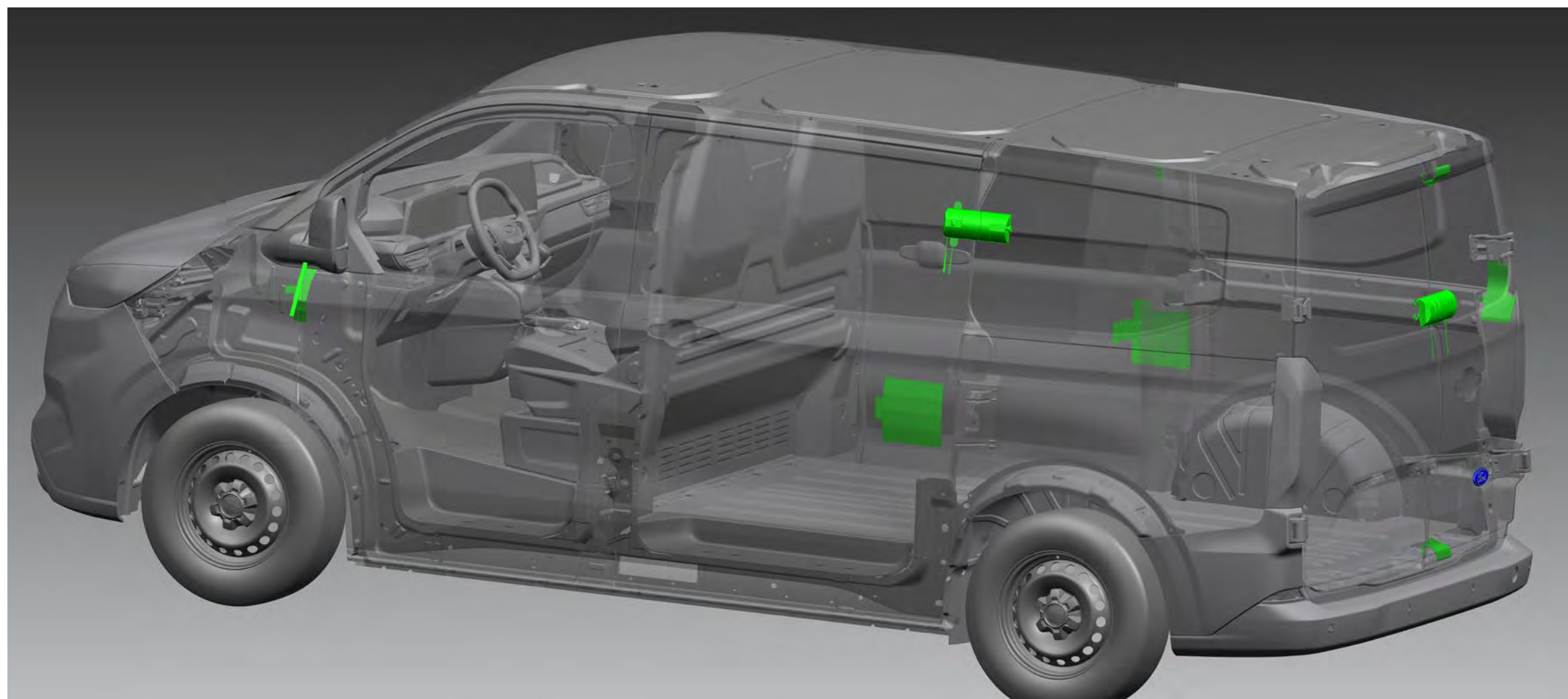

SADA ARMOURSHELL – NÁKLADOVÝ PROSTOR

Pancéřová skořepina ArmourShell s poloautomatickým zámkem s vložkami proti navrtání a zamykacím šroubem z kalené oceli zabraňuje poškození bočních a zadních dveří nákladového prostoru navrtáním, vypáčením nebo úderem kladiva. Díky vysoce kvalitnímu eloxovanému pouzdru z hliníku s práškově lakovaným povrchem je chráněn vůči korozi i v nejnáročnějších podmínkách.

- Přední dveře – obsahují zámek Replock na straně řidiče a ochranu kabelů Loom Guard
- Boční posuvné dveře – obsahují kryt západky Latch Shield a skořepinu ArmourShell podle počtu dveří
- Zadní dveře nákladového prostoru – obsahují kryt západky Latch Shield, ochranu kabelů Loom Guard a skořepinu ArmourShell

SADA ARMOURSHELL

Oproti zmíněné sadě ArmourShell pro nákladový prostor obsahuje tato sada přidavné zámky DeadLock na předních dveřích, poskytuje tak vyšší úroveň zabezpečení v kabině.

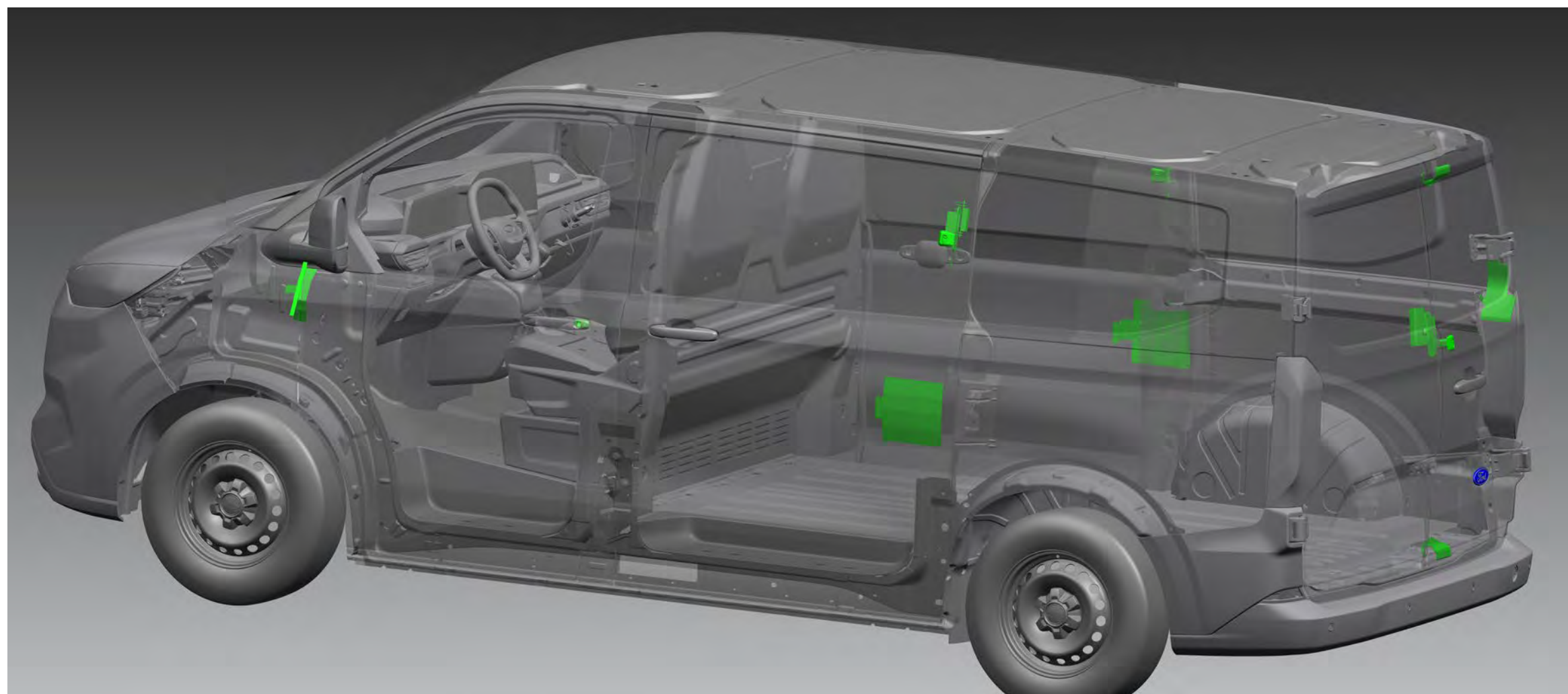

SADA HOOKLOCK – NÁKLADOVÝ PROSTOR

Zajistěte optimální ochranu kabiny a nákladového prostoru. HookLock je přídatný zámek s hákovým mechanismem, který funguje jako doplněk ke standardnímu zamykacímu systému vozidla a oproti jiným zamykacím systémům je mnohem obtížnější ho otevřít silou. Po zamknutí se zasune hák do speciálně navrženého pouzdra a díky vnitřní montáži nenarušuje vzhled vozidla.

- Přední dveře – obsahují přídatný zámek RepLock na dveřích řidiče a ochranu kabelů Loom Guard
- Boční posuvné dveře – obsahují zámek HookLock a kryt západky Latch Shield podle počtu objednaných dveří
- Zadní dveře nákladového prostoru – obsahují kryt západky Latch Shield, zámek HookLock a ochranu kabelů Loom Guard

SADA HOOKLOCK

Oproti zmíněné sadě HookLock pro nákladový prostor obsahuje tato sada přídatné zámky DeadLock na předních dveřích, poskytuje tak vyšší úroveň zabezpečení v kabině.



SADA SLAMHANDLE

Klika SlamHandle obsahuje systém SlamLock, který automaticky uzamkne vozidlo při zavření dveří. Tato odolná hliníková klika, která je k dispozici pro boční a zadní dveře nákladového prostoru, zabraňuje vyloupání vylomením kliky. Poskytuje vysokou úroveň zabezpečení a snižuje riziko krádeže v důsledku ponechání odemčených dveří, aniž by narušovala originální design vozu.

- Přední dveře – obsahují přídatný zámek RepLock na dveřích řidiče a ochranu kabelů Loom Guard
- Boční posuvné dveře – obsahují kliku SlamHandle a kryt západky Latch Shield podle počtu objednaných dveří
- Zadní dveře nákladového prostoru – obsahují kryt západky Latch Shield a ochranu kabelů Loom Guard



ZÁMEK REPLOYCK

Zámek RepLock s vysoce bezpečnou vložkou zabraňuje poškození zámku při pokusu o jeho vylomení a neoprávněnému přístupu do kabiny. RepLock nemění standardní bezpečnostní infrastrukturu vozidla a je kompatibilní s dálkovým zamykáním vozidla.



PŘÍPRAVA PRO TAŽNÉ ZAŘÍZENÍ

Tato volitelná výbava zahrnuje elektroinstalaci tažného zařízení bez fyzického tažného zařízení – umožňuje připojení zvoleného tažného zařízení s minimálním úsilím.

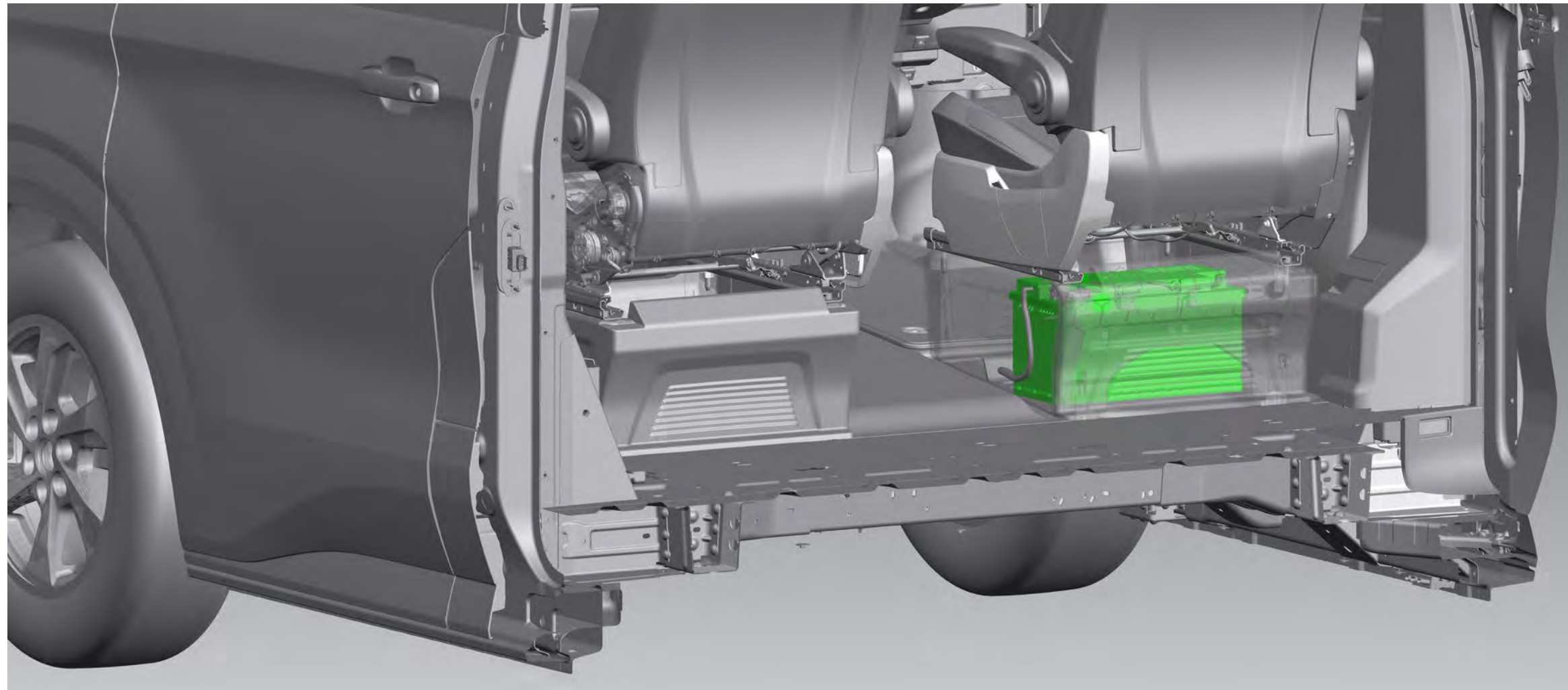

SAMOSTATNÁ AGM BATERIE H8

Vhodná pro vozidla s požadavky na napájení při vypnutém motoru vyšší než u standardní baterie – tato 95Ah baterie H8 AGM je odolnější vůči cyklu prudkého nabití a vybití a odolává slábnutí v průběhu času.

REGULÁTOR OTÁČEK MOTORU

Umožňuje motoru běžet při zvýšené rychlosti volnoběhu pro zajištění zvýšení elektrické a mechanické energie pro pohon doplňkového zařízení – ideální pro chladicí a užitkové přestavby. (Vyžaduje ovládací skříň třetí strany)

4

TECHNICKÉ ÚDAJE

Najděte to pravé řešení.

ZÍSKEJTE ZE SVÉHO NOVÉHO VOZU FORD CO NEJVÍCE

Chceme vám pomoci, abyste dostali maximum ze svého nového vozu Ford. Proto musíte vědět, jak dobře je zkonstruován k tomu, aby mohl vozit těžké a objemné náklady. Váš prodejce vám profesionálně poradí ohledně důležitých aspektů specifikací a pomůže vám najít to správné vozidlo s ohledem na váš rozpočet a potřeby.

Ford Transit Custom je konstruován k převážení nákladu – spousty nákladu.

Výběr nové dodávky je důležité rozhodnutí, při němž je nutné zvážit mnoho faktorů. Některé aspekty, třeba výběr vhodné varianty podle primárního způsobu použití či výběr velikosti nákladového prostoru, jsou jednoduché, avšak jiné jsou složitější – třeba výpočet nosnosti.

Nosnost

Pro výpočet nosnosti potřebujete znát dvě věci: maximální přípustnou hmotnost vozidla a jeho pohotovostní hmotnost.

Přípustná hmotnost vozidla je maximální přípustná hmotnost vozidla, které je naloženo a připraveno k provozu. Zahrnuje vlastní hmotnost vozidla, příslušenství, řidiče a cestující (75 kg/osoba), kapaliny, palivovou nádrž naplněnou na 90 % objemu (1 l nafty váží přibližně 0,85 kg), výbavu na přání, dodatečně namontovanou výbavu a hmotnost nákladu.

Pro usnadnění jsou modely vozů Ford Transit Custom označeny podle jejich přípustné hmotnosti. Například model 280 má maximální přípustnou hmotnost přibližně 2 800 kg a model 320 má maximální přípustnou hmotnost přibližně 3 200 kg.

Pohotovostní hmotnost vozidla v základní výbavě spolu s provozními kapalinami, z 90 % plnou nádrží, ale bez hmotnosti řidiče, cestujících a nákladu.

Nosnost je rozdíl mezi těmito dvěma hodnotami.

Přípustná hmotnost vozidla mínus pohotovostní hmotnost = nosnost

Abychom vám poradili ve správném výběru vozidla na míru, naleznete zde další upřesněné vysvětlení faktorů, které mohou ovlivnit nosnost vozu. Jsou jimi například:

Řidič a spolucestující

Hmotnost řidiče a posádky počítáme dle standardní průmyslové normy, tj. 75 kg na osobu. Pamatujte, že řidič a posádka se nezapočítávají do pohotovostní hmotnosti vozidla, takže jakmile řidič a posádka nastoupí do vozidla, nosnost se odpovídající měrou sníží.

Výbava na přání z výroby

Většina výbavy na přání z výroby ovlivňuje nosnost vozu. Váš prodejce vám poradí, která výbava může zvýšit nebo snížit pohotovostní hmotnost vašeho vozu.

Stupně výbavy

Všechny hmotnosti uvedené v tomto katalogu zobrazují rozsah hodnot pro více verzí výbavového stupně Trend. Výbavové stupně Trail a Limited obecně váží více než Trend, neboť mají více prvků výbavy.

Výrobní tolerance

Všechny provozní hmotnosti podléhají výrobním tolerancím.

Příslušenství a dodatečné přestavby

Je třeba rozumně zvážit, co chcete k vozidlu po zakoupení přidat. Jakékoli příslušenství či dodatečné přestavby vozidla mohou ovlivnit nosnost. Pro více informací se obraťte na autorizovaného prodejce Ford.

Pokud je nosnost stěžejním bodem vašeho podnikání nebo pokud plánujete převážet náklad blížící se maximální nosnosti vozu, může vám poradit autorizovaný prodejce Ford. Díky jejich odborným zkušenostem a znalostem vám mohou poradit, co se přesné specifikace vašeho vozu týče.

Hodnoty hmotností v tomto katalogu mohou zobrazovat rozsah hmotností a nevztahují se tak ke konkrétnímu vozu. Změny vyhrazeny.

Správný vůz pro vaše podnikání

Užitkové vozy Ford jsou dostupné se širokou řadou standardních prvků i výbavy na přání. Autorizovaný prodejce Ford vám pomůže s výběrem správného vozu pro vaše podnikání, včetně technických detailů, které jsou potřeba například pro přestavbu vozu.

Poznámka Technické informace pro výrobce přestaveb lze najít na internetu v Montážní příručce pro karoserii a příslušenství. https://www.fordpro-specialvehicles.com/cs_cz/home.html

4 TECHNICKÉ ÚDAJE

HMOTNOSTI A ZATÍŽENÍ

	Max. hrubá nosnost vozu (kg)	Max. přípustná hmotnost vozu (kg)	Min. pohotovostní hmotnost – bez řidiče (kg)	Max. zatížení přední nápravy (kg)	Max. zatížení zadní nápravy (kg)
VAN (3MÍSTNÝ)					
280 L1 HI	962	2825	1864	1650	1725
320 L1 HI	1362	3225	1864	1650	1725
320 L2 HI	1316	3225	1910	1650	1725
320 L1 HI – 8st. automatická převodovka, pohon předních kol	1324	3225	1902	1650	1725
320 L1 HI – 8st. automatická převodovka, AWD	1225	3225	2001	1650	1725
320 L2 HI – 8st. automatická převodovka, pohon předních kol	1278	3225	1948	1650	1725
320 L2 HI – 8st. automatická převodovka, AWD	1179	3225	2047	1650	1725

L1 = Krátký rozvor, L2 = Dlouhý rozvor, HI = Nízká střecha. Pokud není u výše uvedených verzí specifikován pohon a převodovka, jedná se o verzi s předním pohonem a 6st. manuální převodovkou. Pohotovostní hmotnost je ovlivněna mnoha faktory jako například typem karoserie, výběrem motoru a výbavou na přání. Je to hmotnost vozidla se standardní výbavou, včetně provozních kapalin a s palivovou nádrží naplněnou na 90 % objemu, ale bez řidiče (75 kg), posádky a nákladu. Nosnost v tomto průvodci je rozdíl mezi přípustnou hmotností vozidla a pohotovostní hmotností. Je třeba poznamenat, že skutečná hmotnost bude vždy podléhat výrobním tolerancím, které mohou vést k rozdílům v nosnostech uvedených v tomto katalogu a skutečných hodnotách. Pokud máte v plánu naložit vaše vozidlo k hranici maximální nosnosti, doporučujeme před výpočtem přidat rezervu % k hodnotě pohotovostní hmotnosti, abyste snížili riziko přetížení. **Může dojít ke změnám hmotností uvedených v tomto katalogu, pokud je pro vás nosnost stěžejním parametrem, kontaktujte prosím autorizovaného prodejce Ford.** Pozn.: Je zodpovědností provozovatele vozidla, aby zajistil, že jeho vozidla budou právně vyhovovat požadavkům silniční dopravy. Hodnoty hmotností pro váš vůz získáte u autorizovaných prodejců Ford.

Výše uvedené údaje nejsou finálně homologované.

MAX. PŘÍPUSTNÁ HMOTNOST JÍZDNÍ SOUPRAVY (KG)

	Převodový poměr	280	320
VAN			
2.0 EcoBlue 110 k (80 kW)	4.93	4825	—
2.0 EcoBlue 136 k (100 kW)	4.93	5325	5725
2.0 EcoBlue 136 k (100 kW) 8st. automatická převodovka	3.65	—	5725
2.0 EcoBlue 150 k (110 kW)	4.93	—	5725
2.0 EcoBlue 170 k (125 kW) 8st. automatická převodovka	3.65	—	5725

Poznámka: Všechny motory splňují normu EU 6.2 a obsahují filtr pevných částic. Zobrazený převodový poměr je k dispozici v závislosti na kombinaci modelu, celkové hmotnosti vozidla, nosnosti a motoru. Maximální hmotnost nebrzděného přívesu je pro všechny verze 750 kg. Výše uvedené údaje nejsou finálně homologované.

MAX. HMOTNOST BRZDĚNÉHO PŘÍVĚSU (KG)

	Převodový poměr	280	320
L1 VAN			
2.0 EcoBlue 110 k (80 kW)	4.93	2000	—
2.0 EcoBlue 136 k (100 kW)	4.93	2800	2800
2.0 EcoBlue 136 k (100 kW) 8st. automatická převodovka	3.65	—	2800
2.0 EcoBlue 150 k (110 kW)	4.93	—	2800
2.0 EcoBlue 170 k (125 kW) 8st. automatická převodovka	3.65	—	2800
L2 VAN			
2.0 EcoBlue 136 k (100 kW)	4.93	—	2800
2.0 EcoBlue 136 k (100 kW) 8st. automatická převodovka	3.65	—	2800
2.0 EcoBlue 150 k (110 kW)	4.93	—	2800
2.0 EcoBlue 170 k (125 kW) 8st. automatická převodovka	3.65	—	2800

Poznámka: Všechny motory splňují normu EU 6.2 a obsahují filtr pevných částic. Zobrazený převodový poměr je k dispozici v závislosti na kombinaci modelu, celkové hmotnosti vozidla, nosnosti a motoru.

Výše uvedené údaje nejsou finálně homologované.

4 TECHNICKÉ ÚDAJE

ROZMĚRY (MM)

	L1 HI Van	L2 HI Van
Celková délka	5050	5450
Celková šířka vč. zrcátek	2275	2275
Celková šířka se sklopenými zrcátky	2148	2148
Celková šířka bez zrcátek	2032	2032
Celková výška*	1985-1986	1985-1986
Rozvor	3100	3500
Převis vpředu	958	958
Převis vzadu	992	992
Šířka vstupního otvoru bočních dveří nákladového prostoru	1030	1030
Výška vstupního otvoru bočních dveří nákladového prostoru	1301	1301
Šířka vstupního otvoru zadních dveří nákladového prostoru	1400	1400
Výška vstupního otvoru zadních dveří nákladového prostoru	1314	1314
Maximální délka nákladového prostoru (po přepážku)	2602	3002
Maximální délka nákladového prostoru (včetně prostoru v kabině s příplatkovým průvlakem v přepážce)	3050	3450
Maximální šířka nákladového prostoru	1777	1777
Šířka mezi podběhy kol	1392	1392
Maximální výška nákladového prostoru	1433	1433
Výška nákladové hrany*	531-585	531-585
Maximální objem nákladového prostoru za přepážkou	5,8	6,8
Objem nákladového prostoru za přepážkou (SAE)	5,7	6,6
Objem nákladového prostoru za přepážkou (VDA)	5,2	6,0
PRŮMĚR OTÁČENÍ (M)		
16" kola, stopový/obrysový	10,9/11,6	12,1/12,8
17" kola, stopový/obrysový	10,9/11,6	12,1/12,8

L1 = krátký rozvor, L2 = dlouhý rozvor, HI = nízká střecha. Všechny rozměry (v mm) podléhají výrobním tolerancím a vztahují se na vozy v nejnižším výbavovém stupni bez dodatečné výbavy.

*Výškové rozměry zobrazují rozsah od minima do maxima plně naloženého vozu s nejnižší nosností po nenaložené vozidlo s nejvyšší nosností. **VDA:** metoda využívaná německou Asociací automobilového průmyslu (Verband der Automobilindustrie). Hodnota dle VDA je stanovena naložením nákladového prostoru s kvádry o objemu 1 l a rozměru 200x100x50 mm. Tyto kvádry jsou následně spočítány a výsledek je převeden na m³. **SAE:** metoda využívaná americkou Asociací automobilových inženýrů (Society of Automotive Engineers). Hodnota dle SAE je stanovena naložením nákladového prostoru s bloky různých objemů. Tyto bloky jsou následně spočítány a výsledek je převeden na m³. **Maximální objem nákladového prostoru:** metoda měří objem jemně zrnitého materiálu (jako např. pisku či rýže), který se vejde do nákladového prostoru.

ROZMĚRY

L1 HI

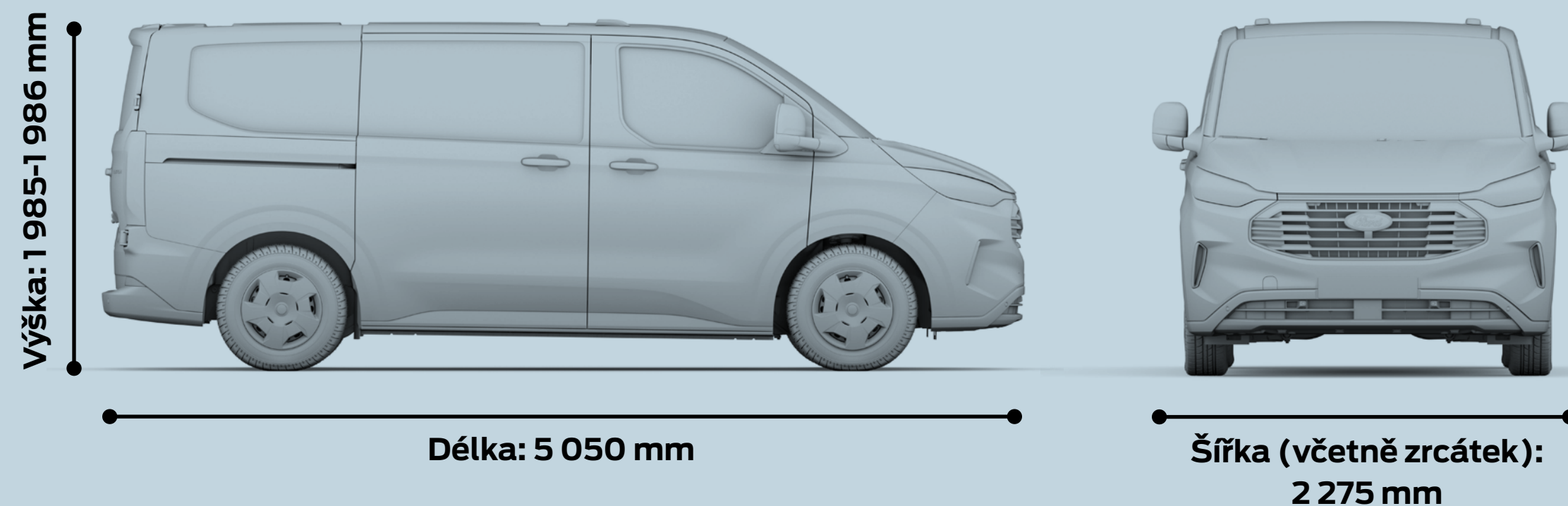

L2 HI

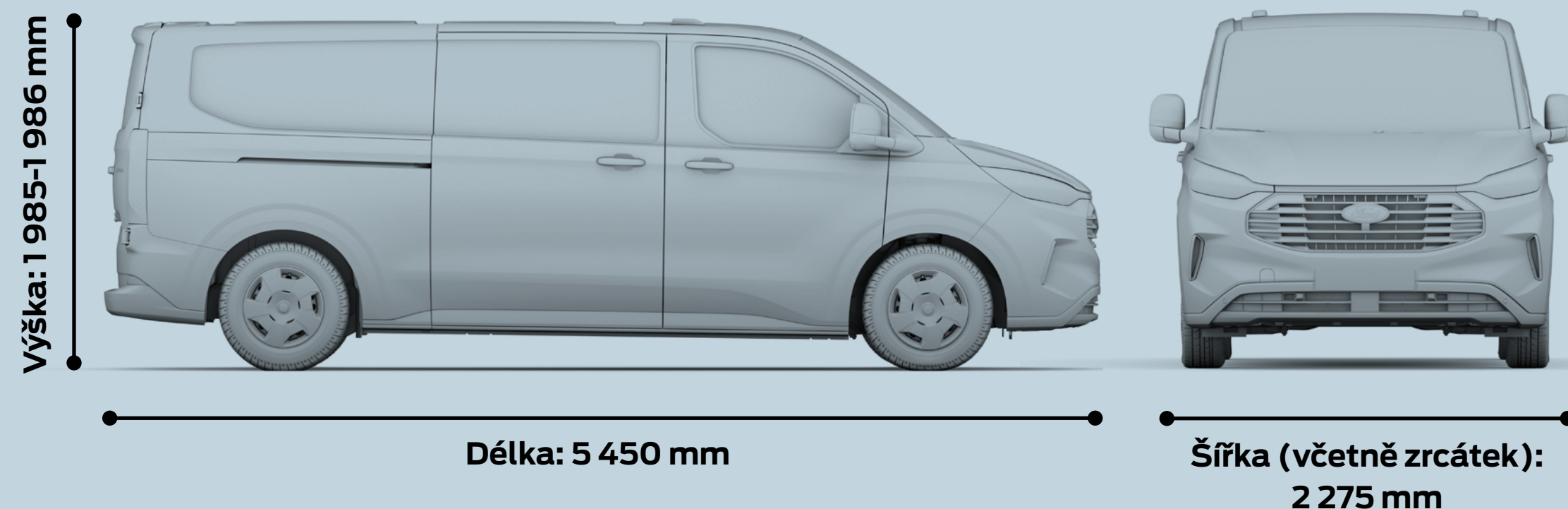

5 KOUPE

Usednout za volant vašeho nového vozu Ford je jednoduché – s celou řadou dostupných možností financování, které splňují vaše obchodní potřeby.

Důležité informace:

Poskytovatelem financování Ford Credit je UniCredit Leasing CZ, a.s.
IČ: 15886492, se sídlem Želetavská 1525/1, 140 10 Praha 4
Spisová značka B 546 vedená u Městského soudu v Praze.

Poskytovatelem operativního leasingu Ford Lease je ALD Automotive s.r.o.
IČ: 61063916, se sídlem U Stavoservisu 527/1, Malešice, 108 00 Praha 10
Spisová značka C 43360 vedená u Městského soudu v Praze.



NAKONFIGURUJTE SI SVÉ VOZIDLO

Nakonfigurujte a přizpůsobte si svůj vůz online. Navštivte webové stránky společnosti Ford, zvolte si model, vyberte motor, barvu karoserie a výbavu na přání. Konečná cena vozidla se zobrazí na webové stránce. V případě, že jste se svým výběrem spokojeni, můžete odeslat svou konfiguraci prodejci Ford.

[SESTAVTE SI TRANSIT CUSTOM](#) ↗



FINANCOVÁNÍ FORD CREDIT

Značkové financování je při pořízení užitkového vozidla Ford optimálním řešením. Prodejce Ford odborně poradí při výběru z široké škály finančních produktů.

V nabídce **Ford Credit** je klasický úvěr s výhodnými sazbami a komplexním pojištěním nejoblíbenější volbou. Splácíte část ceny vozu v pravidelných měsíčních splátkách a stáváte se vlastníkem vozidla.

Operativní leasing **Ford Lease** se specializuje na pronájem vozu a skýtá výhody ve formě nulové akontace, fixní měsíční splátky s pojištěním nebo servisních i dalších služeb.

Pro více informací navštivte www.fordcredit.cz.

[ZJISTĚTE VÍCE](#) ↗

DALŠÍ KROKY, SERVISNÍ SLUŽBY A ZÁRUKY



NAJDĚTE PRODEJCE A VYŽÁDEJTE SI TESTOVACÍ JÍZDU

Autorizované prodejce užitkových vozidel Ford můžete na webových stránkách společnosti Ford vyhledávat podle umístění nebo názvu, a požádat si online o testovací jízdu. Zadejte vaše jméno a další potřebné informace, a zvolený prodejce vás kontaktuje, abyste se domluvili na vhodném termínu.



FORDPASS PRO

Aplikace **FordPass Pro** vám přináší nástroje, které jednoduše využijete pro správu a zabezpečení až pěti vozidel. Inovativní funkce a služby vám pomohou lépe se soustředit na to důležité. Na vaši práci. Aplikace **FordPass Pro** je určena pro nové užitkové vozy, které jsou vybaveny vestavěným modemem FordPass Connect.

Zůstaňte s vozem propojení, ať už jste kdekoliv. Podrobnosti vám sdělí prodejce vozů Ford. Aplikaci **FordPass Pro** si stáhněte zdarma z App Store nebo Google Play.

5 KOUPĚ



Servisní program užitkových vozidel v Transit Centrech nabízí efektivní, přesná a praktická řešení vaší situace. Proto ať už potřebujete provést servis, údržbu nebo opravu, určitě se obraťte na nás.

- K dispozici u všech Transit Center a autorizovaných prodejců užitkových vozidel
- Servis na počkání po předchozím objednání (Expres servis)
- Priorita při urgentních opravách
- Opravy nepojízdných vozidel*
- Vyzvednutí a přistavení vozidla**
- Příprava a zajištění STK
- Transparentní ceny
- Originální náhradní díly Ford
- Mechanici vyškolení společností Ford
- Průběžná kontrola optimální funkce vozidla (Ford Pass)
- Silniční asistenční služba aktivovaná při prodeji a po každé servisní prohlídce†
- Balíčky Ford Protect na míru
- Všechny služby společnosti Ford na jednom telefonním čísle:
- 800 3673 29 (FORD CZ).

Bližší informace a adresu nejbližšího autorizovaného partnera Ford najdete na adrese

ZJISTĚTE VÍCE 



Více ochrany a méně starostí

Rostoucí náklady na údržbu můžete klidně hodit za hlavu.

V rámci svého individuálního servisního plánu Ford Service Plan máte všechny výhody, se kterými prodloužíte mobilitu a živostnost svého vozu Ford. Stačí si vybrat servisní balíček Ford Service Plan, který nejlépe vyhovuje vašim potřebám.

Autorizovaný prodejce Ford vám s výběrem individuálního servisního programu Ford Service Plan rád pomůže. Pokud se své vozidlo rozhodnete prodat, je možné servisní balíček převést na nového majitele, což zvyšuje hodnotu vozidla.

Platnost servisního balíčku Ford Service Plan začíná od stejného dne jako záruka na nový vůz (obvykle od data první registrace). Počet návštěv v servisu Ford podle servisního programu Ford Service Plan závisí na délce platnosti smlouvy a odhadu ujeté vzdálenosti.

*Opravy budou zahájeny nejpozději do 24 hodin od převzetí vozidla do servisu. V případě nutnosti objednávky náhradních dílů začnou práce v den jejich dodání.

**Transit Centrum nabízí vyzvednutí vašeho vozidla a jeho přistavení zpět k vám po provedení servisu nebo opravy, takže budete moci nerušeně pokračovat ve svém podnikání. Služba může být zpoplatněna. Pro více informací se obraťte dealera.

†K dispozici pouze u zapojených autorizovaných partnerů. Asistenční služba Ford Assistance je aktivována automaticky při každé servisní prohlídce s prodlouženým krytím platným od data servisní údržby po dobu 12 měsíců nebo do doby další servisní údržby podle toho, která možnost nastane dříve. Více informací naleznete na www.ford.cz/servis/udrzba-a-nabidky/assistance.

DALŠÍ KROKY, SERVISNÍ SLUŽBY A ZÁRUKY



Ford Protect

Prodlužte si záruku na nové vozidlo až na 7 let se zárukou Ford Protect, která je k dispozici u autorizovaných prodejců Ford.

Prodloužením standardní 5leté záruky u osobních vozidel nebo 4leté záruky u užitkových vozidel si budete po dlouhé roky užívat bezstarostný provoz svého vozidla.

Záruka Ford Protect nabízí řadu zásadních výhod, včetně následujících:

- Ochrana proti inflaci: všechna budoucí navýšení cen jsou v případě záruční opravy pokryta zárukou.
- Chrání před neočekávanými výdaji za opravy.
- Ochrana na cestách do zahraničí.
- Pomáhá prodloužit životnost vašeho vozidla Ford.
- Pomáhá chránit hodnotu vašeho vozidla při dalším prodeji.

Pro další informace se můžete obrátit na naše Zákaznické centrum Ford na telefonním čísle 800 3673 29 (800 FORD CZ).

5 KOUPE

DALŠÍ INFORMACE NALEZNETE NA WEBOVÝCH STRÁNKÁCH FORD

WWW.FORD.CZ



Obrázky, popisy a specifikace. Tato publikace byla platná v době předání do tisku. Společnost Ford své výrobky neustále vyvíjí. Vyhrazujeme si právo kdykoli změnit specifikace, barvy a ceny modelů a předmětů zobrazených a popsanych v této publikaci. Pro aktuální informace se vždy obraťte na vašeho prodejce Ford. **Výbava na přání.** Pokud je v této publikaci položka označena jako "Výbava na přání" nebo "Výbava na přání/paket" atd., vezměte na vědomí, že tato položka je za příplatek k základní ceně vozidla, pokud není výslovně uvedeno jinak. Všechny kombinace modelů a barev nemusí být dostupné. **Poznámka.** Některá vyobrazení pocházejí z předprodukčního modelu a/nebo jsou vytvořena na počítači, a v konečném provedení se může vzhled/vybavení vozidla v různých ohledech lišit. Kromě toho mohou některé vyobrazené prvky vozidel patřit do výbavy na přání. **Poznámka.** Tento katalog obsahuje jak originální příslušenství Ford, tak i celou řadu pečlivě zvolených výrobků od našich dodavatelů. Namontované příslušenství může mít vliv na spotřebu vozidla. + Všechny výrobky jiných dodavatelů podléhají záručním podmínkám příslušného dodavatele a společnost Ford za ně nenesou odpovědnost. Více informací o těchto podmínkách získáte od prodejce společnosti Ford. **Poznámka.** Slovní označení Bluetooth® a loga jsou vlastnictvím společnosti Bluetooth SIG, Inc. a veškeré jejich použití společností Ford Motor Company Limited a přidružených společností je předmětem licence. Slovní označení iPod a loga jsou vlastnictvím společnosti Apple Inc. Další ochranné známky a obchodní názvy jsou majetkem příslušných vlastníků. **Poznámka.** Některé funkce asistence řidiče a bezpečnostní funkce popsané v této publikaci využívají snímače, jejichž výkonost a spolehlivost zasílaných údajů může být ovlivněna aktuálními klimatickými podmínkami.

Published by Ford Motor Company Limited, Laindon, Essex, England. Registered in England No. 235446. © Ford Motor Company Limited.

MY 2023.75

Březen 2024

CZE cz